



BALANSERKA W-680



Molimo pažljivo pročitajte ovu instrukciju prije korištenja balansera kotača.

Sadržaj

1. Uvod	37
2. Specifikacije i značajke	37
2.1. Specifikacija	37
2.2. Značajke	37
2.3. Radno okruženje	37
3. Konstrukcija balansera kotača.....	38
4. Ugradnja dinamičkog balansera	38
4.1. Otvaranje i provjera	38
4.2. Instalacija stroja	39
4.3. Ugradnja nape	39
4.4. Ugradnja osovine	39
4.5. Instalacija monitora.....	39
4.6. Ugradnja kotača	39
5. Klavijatura.....	40
6. Značenje ikona na ekranu.....	40
6.1. Značenje ikona sučelja.....	40
7. ALU načini rada i mjerenje specifičnih podataka o gumama	43
7.1. Objašnjenja ALU modova	43
7.2. Odabir automatskog ALU načina rada	44
7.3. Mjerenje guma pod različitim ALU načinima.....	45
8. Rad balansiranja kotača	45
8.1. Proces rada u ALU NORM načinu rada	45
8.2. Proces rada u načinu rada ALU-S1.....	46
8.3. Proces rada u načinu rada ALU3-ALU5 i ALU-S2.....	47
8.4. ALU-S1 i ALU-S2 laserska palica (opcionalno).....	48
8.5. Proces rada dinamičkog načina balansiranja (ALU6-ALU8).....	48
8.6. Način protivteže za skrivanje štapa	49
8.7. OPT funkcija.....	50
8.8. Funkcija automatskog pozicioniranja	52
9. Kalibracija	52
9.1. Ulazi kalibracijsko sučelje	52
9.2. Kalibracija stroja.....	52
9.3. Kalibracija skale udaljenosti ruba.....	53
9.4. Kalibracija skale promjera	53
9.5. Kalibracija skale širine.....	53
9.6. Postavke parametara laserskog načina rada (opcionalno)	53
9.7. Provjerite postavke stroja i sami testirajte	53
10. Postavke stroja	54
11. Postavke jedinica težine.....	55
12. Sigurnosna zaštita i otklanjanje problema.....	56
12.1. Sigurnosna zaštita	56

12.2.	Rješavanje problema.....	56
13.	LED rasvjeta (opcionalno).....	57
14.	Održavanje.....	57
14.1.	Dnevno održavanje	57
15.	Analiza kvarova balansirajuća.....	57
16.	Dijagram rasporeda napajanja	59
16.1.	230V priključak	59
17.	Eksplodirani crteži.....	60
18.	Popis dodatka	64
	Deklaracija o sukladnosti EZ.....	65

1. Uvod

Neuravnotežen volan uzrokuje da volan skače i volan se ljulja tijekom vožnje. To može zbuniti vozača za vožnju, povećati pukotinu kombiniranog dijela upravljačkog sustava, oštetiti prigušivač vibracija i upravljačke dijelove te povećati vjerojatnost prometnih nesreća. Balansirani kotač će izbjeći sve te probleme. Ova oprema koristi novi LSI (Large Scale Integrated Circuit) kao hardverski sustav koji prikuplja procese i računa informacije velikom brzinom. Opremljena 15" LCD zaslonom i samostalno dizajniranim softverom, ova oprema prikazuje podatke na inteligentniji način. A taj proizvođač posjeduje neovisna prava intelektualnog vlasništva. Pažljivo pročitajte upute prije korištenja opreme kako biste osigurali normalan i siguran rad. Rastavljanje ili zamjena dijelova opreme treba izbjegavati. Kada stroj treba popravak, kupac se može obratiti servisnom odjelu za tehniku. Prije balansiranja, provjerite je li kotač čvrsto pričvršćen na prirubnicu. Operater bi trebao nositi pripijenu haljinu kako bi spriječio zapinjanje. Ne-operater ne pokreće opremu. Nema koristi dok je izvan navedenog raspona funkcija ručnog mjenjača.

2. Specifikacije i značajke

2.1. Specifikacija

- Maksimalna masa kotača: 65 kg
- Snaga motora: 200W
- Napajanje: 230V/50Hz
- Preciznost balansiranja: $\pm 1g$
- Brzina rotacije: 200 okreta/min
- Točnost položaja: $1,5^\circ$
- Vrijeme ciklusa: 8 sekundi
- Promjer ruba: 10"~24"(256mm ~ 610mm)
- Šum: <70dB
- Neto masa: 109 kg
- Dimenzije: 1252 mm×843 mm×1624 mm

2.2. Značajke

- Usvojite LCD zaslon visoke rezolucije, sučelje za 3D animaciju. Inteligentni LCD zaslon s dinamičkim prikazom poruka omogućuje vizualizaciju svih načina balansiranja.
- Različiti načini balansiranja mogu koristiti protuutege za stick, clamp ili hidden stick itd.
- Automatski unosite podatke o rubu pomoću mjerne skale.
- Inteligentna funkcija samokalibracije i mjerenja vage.
- Funkcija dijagnoze i zaštite od samokrivnje.
- Primjenjivo za različite rubove čelične konstrukcije i duraluminijske konstrukcije.

2.3. Radno okruženje

- Temperatura: 5~50°C
- Nadmorska visina: ≤ 4000 m
- Vlažnost: $\leq 85\%$

3. Konstrukcija balansera kotača



4. Ugradnja dinamičkog balansera

4.1. Otvaranje i provjera

Otvorite paket i provjerite ima li oštećenih dijelova. Ako postoje problemi, molimo vas da ne koristite opremu i ne kontaktirate dobavljača. Standardni dodaci s opremom prikazani su na sljedeći način:

- Okno 1
- Kliješta za balansiranje 1
- Mjerni kaliper 1
- Zaključavajuća matica 1
- Adapter (konus) 4
- Protuteža (100g) 1
- Zaštitna kapa 1

4.2. Instalacija stroja

4.2.1 Balansirač mora biti postavljen na čvrstu cementnu ili sličnu podlogu, jer neočvrsnjeno tlo može uzrokovati pogreške u mjerenju.

4.2.2 Trebalo bi biti 50 cm oko balansera kako bi se radio praktično.

4.2.3 Na rupi za pričvršćivanje balansirača stavite vijke za pričvršćivanje balansirača na bazi kako biste ga pričvrstili.

4.3. Ugradnja nape

Postavite okvir haube na opremu (opcionarno): spojite cijev zaštitne nape u mjenjač haube (iza ormarića), zatim pričvrstite vijcima M10×65.

4.4. Ugradnja osovine

Čep montirajte na glavnu osovinu kao što je prikazano na slici ispod.



4.5. Instalacija monitora

Postavite monitor na nosač, pričvrstite nosač monitora na poklopac ormarića, spojite signalnu liniju monitora s VGA sučeljem ormarića i pričvrstite ih vijcima. Priključite izlazni priključak za napajanje (12V) u monitor.

4.6. Ugradnja kotača

Očistite kotač i uklonite dodatne olovne utege na kotaču, zatim provjerite odgovara li tlak zraka u gumi navedenoj vrijednosti i provjerite jesu li površina obruča i rupa za montažu aeroelastični.



Main shaft--wheel
(Installing face of rim forward inside)
Cone (tip pointing to inside)--fast clamp

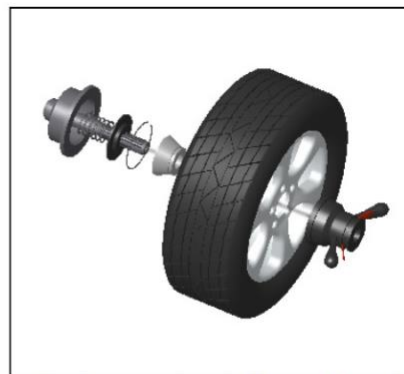

Main shaft -- spring (it has already been installed when the unite is manufactured),
cone (tip point to outside) -- wheel

Savjeti: nemojte kliziti kotač na glavnom vratilu kako biste spriječili da se glavno vratilo ogrebe tijekom ugradnje i skidanja kotača.

5. Klavijatura

Ključna funkcija:

- Gore dolje lijevo desno: gore dolje lijevo desno
- OK: potvrdi ključ
- ALU: Konverzija načina balansiranja (pritisne [ALU], ulazi u način balansiranja)
- Povratak: za prekid trenutnog kursa i povratak na sučelje unosa podataka o rubu

Koristite samo prste za pritiskanje tipki. Nikada ne koristite kliješta za protivutega ili druge šiljaste predmete.

6. Značenje ikona na ekranu

6.1. Značenje ikona sučelja

Stranica sučelja je sljedeća,

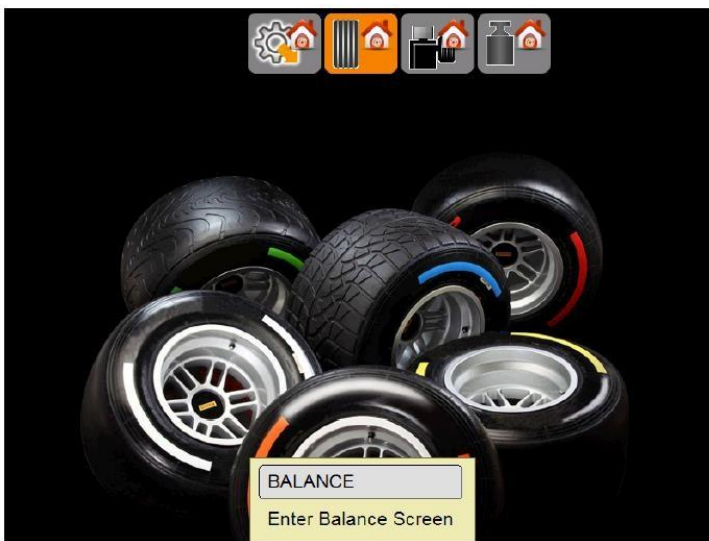

Select  Enter main calibration page

Select  Enter main setting page

Select  Enter main balancing page.

Select  Enter main weight unit setting page.

Otvorite stranicu za kalibraciju

Ikone s lijeva na desno predstavljaju provjeru tehničkih podataka stroja, samokalibraciju, povrat, kalibraciju skale za mjerenje udaljenosti, kalibraciju mjerne skale promjera i kalibraciju skale za mjerenje širine.



Glavna stranica postavki

Donja stranica prikazuje detalje glavne stranice postavke. Ikone od vrha prema dnu predstavljaju aktivacijsku funkciju jezika, onemogućuju funkciju zvuka, aktiviraju ili onemogućuju funkciju čuvara zaslona, aktiviraju ili onesposobe funkciju automatskog okretanja zaštitne kape, aktiviraju ili onesposobe funkciju samomjerenja skale udaljenosti i promjera, aktiviraju ili onesposobe funkciju skale širine, Vratite se i pomozite.



Stranica s postavkama jedinica težine

Donja stranica prikazuje detalje o stranici s postavkama jedinica težine. Ikone od vrha prema dnu predstavljaju jedinicu mjere (g/oz), točnost balansiranja (1g/5g), minimiziranu vrijednost neravnoteže, povrat i pomoć.



Glavna stranica za balansiranje

Donja slika prikazuje glavnu stranicu za balansiranje. Ikone s lijeva na desno predstavljaju sljedeće: Pomoć, način lijepljenja protutežom između S1 i S2, savjeti za optimizaciju, mjerenje ruba i odabir ALU načina, funkcija balansiranja, funkcija dijeljenja i skrivanja te povratak.





Odaberi , zatim unesi [ok] na glavnu stranicu mjerenja rim-a, kako slijedi:

Glavna stranica mjerenja ruba

Donja stranica prikazuje detalje o felgi, a ikone s lijeva na desno predstavljaju: jedinicu mjere (mm/inč), ručni unos promjera felge, ručni unos širine felge, ručni unos udaljenosti, povratak, odabir ALU načina, zadanu potvrdu ALU načina i tip gume (motocikl/automobil).



Main details show as follow:

1. The value of counterweight.



2. The indication of position of counterweight.
(When the color turns from red to green, then it means we find the exact position of imbalance.)

3. Indication of how to paste counterweight only shows when we need to paste counterweights near rim inside.
(Tips: If the bar turns to green and shows this image, which means we need to paste the counterweight by using ruler. Otherwise, we just need to clip counterweight in 12 clock direction, and there will be an image shown like this  or laser position.)

4. ALU Mode

When the user needs help during balancing, please click  for details:



7. ALU načini rada i mjerenje specifičnih podataka o gumama

7.1. Objašnjenja ALU modova



Odabirom  tijekom balansiranja, zatim unesite [ok] na glavnu stranicu mjerenja gume, navedenu na sljedeći način:



Odaberite  na ovoj stranici za odabir različitih ALU načina rada.





ALU-NORM način: zakačenje utega na oba ruba kotača



ALU-3 način: pričvršćivanje utega na rame obruča iznutra i na rame obruča izvana



ALU-S1 način: utege se stavljaju na lijevo rame obruča iznutra i blizu žbica iznutra



ALU-S2 način: pričvršćivanje utega na rub obruča iznutra i stavljanje utega blizu obruča

unutra



ALU-4 način: pričvršćivanje utega na rub obruča iznutra i lijepljenje utega na rame obruča izvana



ALU-5 način: pričvršćivanje utega na rame obruča iznutra i pričvršćivanje utega na rub obruča

Izvana



ALU-6 način rada: (način statičkog balansa) pričvršćivanje utega na lijevom rubu



obruča izvana ALU-7 način: (način statičkog balansa) stavljanje utega na rubove



obruča iznutra

ALU-8 način: (način statičkog balansa) stavlja utege na žbicu obruča iznutra

7.2. Odabir automatskog ALU načina rada

Odabir  aktivacije ili isključivanja automatskog ALU načina rada.



ALU automatski način: pritisnite [ok] za aktivaciju ALU automatskog načina. Prema ovom modelu, računalo može automatski identificirati tip načina rada pomicanjem skala. Za korisnike koji su navikli na ALU-NORM, ALU-S1 i ALU-SA, aktivacija ove funkcije može biti praktičnija. No, ovisno o različitim vrstama guma, ponekad ipak moramo ručno odabrati ALU način rada.



Ručno odaberite ALU način: pritisnite [ok] za onemogućavanje funkcije automatskog odabira ALU načina. U tom načinu korisnik mora ručno odabrati ALU način, a zatim pomaknuti skale radi mjerenja.

7.3. Mjerenje guma pod različitim ALU načinima

Korisnik mora unijeti udaljenost, širinu obruča i promjer obruča tijekom balansiranja.

Udaljenost, širina i promjer automatski se mjere skalama. Rotirajte mjernu ljestvicu; Povucite glavu ljeske do unutarnje konkavnosti na rubu ruba, pa je vratite natrag. Nakon dvije sekunde, udaljenost i promjer obruča automatski će se prikazati na ekranu.

Pod ALU-S1, ALU-S2, nakon mjerenja udaljenosti, pomaknite skalu za mjerenje širine, povucite glavu ravnala do ruba ruba obruča izvana. Pričekajte dvije sekunde, kad se podaci o širini automatski prikažu na ekranu, možemo vratiti mjerilo širine unatrag.

Osim ALU-S1, ALU-S2, svi podaci o širini mogu se automatski dobiti. Nakon mjerenja udaljenosti, pomaknite skalu širine; Povucite glavu ravnala prema prednjoj površini neuravnotežene protuteže izvana. Pričekajte dvije sekunde, kad se na ekranu prikažu podaci o širini, možemo vratiti mjerilo širine unatrag. Specifična pozicija mjerne skale i širine u različitim načinima:

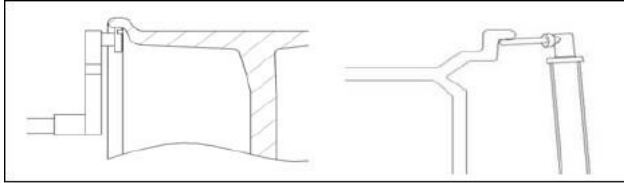

The measurement of rim excludes situations under mode ALU-S1 & ALU-S2

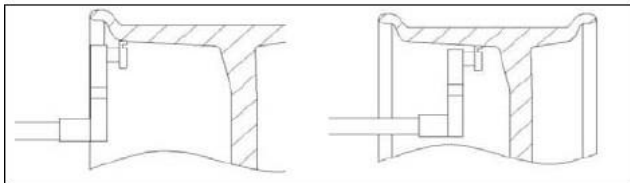

The measurement of rim under mode ALU-S1

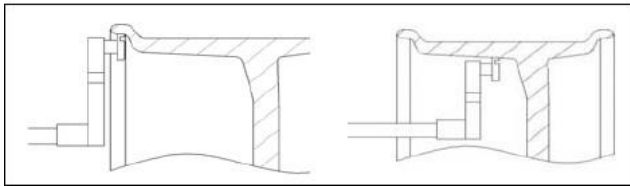

The measurement of rim under mode ALU-S2

8. Rad balansiranja kotača

8.1. Proces rada u ALU NORM načinu rada

1. Unesite podatke o gumama poput udaljenosti, širine i promjera.
2. Pokreni stroj
3. Kada se kotač prestane okretati, rezultat će se prikazati na ekranu.



4. Ručno rotirajte kotač, a kada se unutarnja protuteža postavi na zeleno, pritisnite protutežu u smjeru od 12 sati.

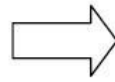

5. Ručno okrenite kotač, a kada vanjska svjetla indikatora položaja protivteže zasvijetle zeleno, pritisnite protutežu u smjeru od 12 sati.

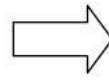

6. Nakon rezanja, ponovno pokrenite računalo za ponovno testiranje.

8.2. Proces rada u načinu rada ALU-S1

1. Pomicanje mjernih ljestvica za dobivanje podataka o rubovima.
2. Pokreni stroj.
3. Kada se kotač prestane okretati, rezultat će se prikazati na ekranu. Kada indikator položaja protivteže zasvijetli zeleno, korisnik može zalijepiti protutežu prema potrebi.



4. Otrgnite poklopac protutege, pričvrstite unutarnje utege ljepljivom prema gore na glavi mjernog ravnala. Okrenite kotač, kad se upali indikator položaja unutarnje protuteže, izvadite mjernu vagu. Kad unutarnji indikator položaja protivteže zasvijetli zeleno, tada zadržite protutež. Čuje se zvuk pčele kad korisnik pronade pravi položaj. Nakon lijepljenja, povucite mjernu skalu, automatski će se vratiti na balansirajuću stranicu.



5. Prilikom balansiranja, korisnik mora rotirati ravnalo kako bi pronašao pravi položaj. Kada desni indikator položaja protivteže zasvijetli zeleno, tada zalijepite protutežu.



6. Slijedite isti postupak: kada vanjska svjetla indikatora položaja protivteže zasvijetle zeleno, a vanjska lampica za praćenje se upali, okrenite mjernu vagu i zalijepite utegu na obruč.



8.3. Proces rada u načinu rada ALU3-ALU5 i ALU-S2

Molimo konzultirajte rad ALU-Norm i ALU-S1 načina. Ili preuzmite referencu iz poglavlja 6.1 (ALU načini rada) Savjeti: Pod ALU-S1, ALU-S2, korisnik može odabrati postavljanje protutega mjerenjem ljestvice ili klipanjem protutega u smjeru od 12 sati, što je navedeno na sljedeći način:



8.4. ALU-S1 i ALU-S2 laserska palica (opcionalno)

Pod ALU-S1, ALU-S2, postavljen za korištenje klizne ili ručne stick protuteže u smjeru 12 takta ili laserskom položaju (ako je dostupan), prikazano +kao na slici ispod, odaberite ikonu označenu crvenom bojom.



Nakon odabira laserskog načina rada, laserska točka automatski prikazuje mjesto gdje se protuteža zadržava kada indikator položaja protivteže postane zelen. Kod ALU-S1, obje strane ruba su laserske pozicijske palice. Kod ALU-S2, vanjska strana obruča je ručno stick protuteža u smjeru od 12 takta, unutarnja strana je laserska pozicijska palica.

8.5. Proces rada dinamičkog načina balansiranja (ALU6-ALU8)

1. Odabravši način dinamičkog balansa, pritisnite [ok] za prebacivanje u odgovarajući način balansa.



2. Mjerenje povezanih podataka o rubovima pomoću skala.
3. Pokreni stroj.
4. Kada se kotač prestane okretati, rezultat će se prikazati na ekranu.



5. Ručno rotirajte obruč, kada vanjska svjetla indikatora položaja protivteže zasvijetle zeleno, ako je u ALU-6 načinu rada, tada pritisnite protutege u smjeru od 12 sati unutar obruča. Ako je u ALU-7 modu, postavite protutege u smjeru od 12 sati unutar obruča. Ako je u ALU-8 načinu, postavite protutege u smjeru 12 sati u sredinu obruča.



Tips: The final test results are multiples of 5g or 0.25oz.

User can press  to check the real imbalance results.



8.6. Način protivteže za skrivanje štapa

Funkcija protutežnog Hide-sticka može podijeliti neuravnotežen položaj na dva dijela i učiniti da se ta dva nova položaja sakriju iza žbica. Ova funkcija može zadržati dobar estetski dojam ruba. Ova funkcija dostupna je samo u načinu ALU-S1, ALU-S2. Dolje je uputstvo pod načinom ALU-S1 za korisničku referencu. U načinu rada ALU-S1, kada se konačna neravnoteža nalazi između dvije krakove ruba, korisnici mogu koristiti hide-stick funkciju, u sljedećim koracima:



1. Pritisnite  za prebacivanje u odgovarajući način rada.
2. Prvo, stavite bilo koju žbicu u smjer 12 sati, zatim unesite brojeve žbica, pritisnite [ok].



Slijedeći gore navedene korake, na ekranu će se prikazati dva indikatora neuravnotežene protuteže.



Prilikom postavljanja unutarnje protutege, molimo pogledajte postupak lijepljenja ALU-S1 protivutega. Ručno rotirajte obroč kako bi ova dva indikatora položaja protivteža postala zelena, a zatim zalijepite protutege na rub pomoću mjernih vaga.

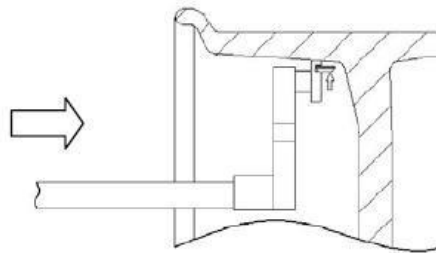

Please refer to this picture to stick 5g counterweight.

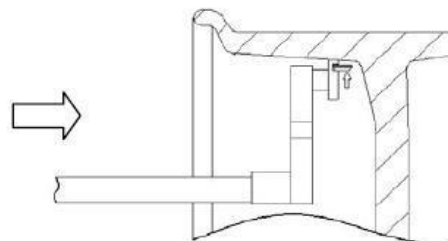

Please refer to this picture to stick 20g counterweight.

8.7. OPT funkcija

Kada je statička neravnoteža kotača prevelika (preko 50g), korisnik može odabrati OPT funkciju. To može uzrokovati da guma odgovara položaju statičke neravnoteže naplatka, kako bi se smanjila masa dodatnog neuravnoteženog bloka.

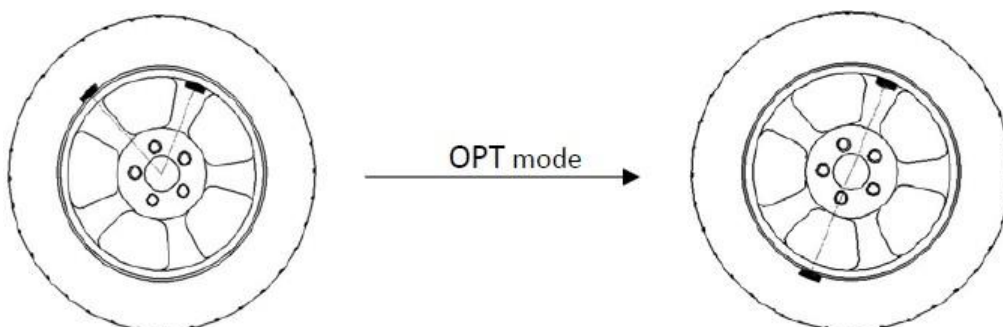

Proces rada OPT-a:



Korak 1: Odaberite  prebacivanje u OPT način rada.

Korak 2: Unesite podatke o rubu prema potrebi, zatim pritisnite [OK] za pokretanje stroja. Korak 3:

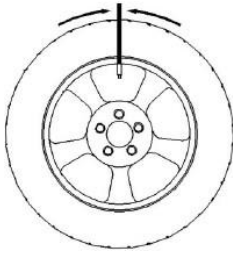

Turn the mouth of the wheel to the 12 point position, fix wheel then press [ok] for confirmation

Korak 4:

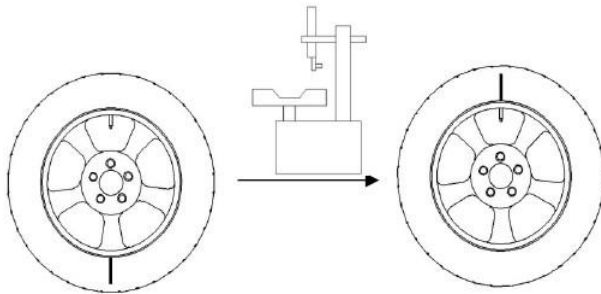

Take down the wheel, set it on the tire separating unit, and turn the related post position between the tire and rim 180 degree.

Korak 5: Popravi obruč na balansiru kotača, zatim pritisni OK da pokreneš stroj. Korak 6:

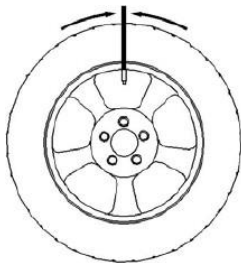

Turn the mouth of the wheel to 12 o'clock position, keep the wheel's position and confirm it by pressing OK. And the screen will show the rim's static unbalance mass, the tire's static unbalance mass, the current wheel's static unbalance mass, and the mix static unbalance mass that the wheel can reach. The user can decide to continue enhancing the wheel or not.

Korak 7:

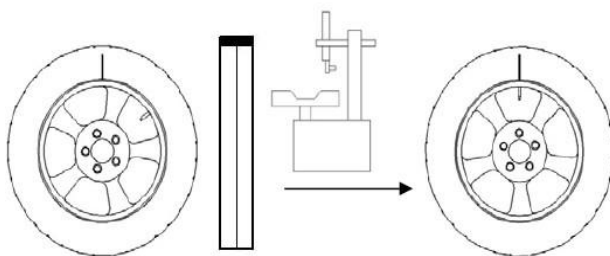

Rotate the wheel by hand, turn the balance block's position indicating piece to the top, and it turn to be red, keep the wheel's position, mark at the tire's 12 o'clock position, then take down the wheel, set it on the tire separating machine, and make the face to the air mouth of the rim.

Korak 8:

Ponovno postavite kotač na balans kotača, pokrenite balans kotača pritiskom na [OK], i ekran će prikazati statičku neuravnoteženu masu trenutnog kotača i idealnu mješavinu statičke neuravnotežene mase koju kotač može dosegnuti, a Word dokument će pokazati je li poboljšanje kotača uspješno ili ne.

8.8. Funkcija automatskog pozicioniranja

Prilikom balansiranja kotača, nakon rotacije, ekran će prikazati informacije: (Automatsko pozicioniranje|Pritisni GORE). Zatim možete pritisnuti tipku UP jednom, oprema će automatski rotirati kotač u položaj neuravnotežene palice i zaključati volan. Korištenjem ove funkcije lako možete zalijepiti protutež.

9. Kalibracija

9.1. Ulazi kalibracijsko sučelje



Odaberite ovu ikonu u sučelju za odabir, pritisnite [ok] i pojavit će se tekstualni okvir, unesite lozinku "left" i "right" te uđite u glavno sučelje za samokalibraciju.

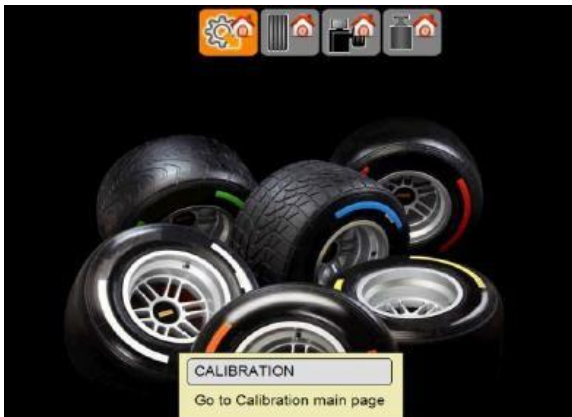

Glavno sučelje za samokalibraciju prikazano je na sljedeći način:



9.2. Kalibracija stroja



1. Odaberi ovu ikonu i pritisni [ok] za ulazak u ovaj program.
2. Ugradite dobro izbalansiran kotač između 14" i 17".
3. Unesite promjere kotača prema uputama ALU-NORM načina.
4. Pritisni [OK] za pokretanje balancera.
5. Ručno rotirajte volan nakon kočenja, kad pokazivač upali zeleno, pričvrstite protuteg od 100g na poziciju 12 sati unutar obruča. 6. Pritisnite [OK] za pokretanje balancera.
7. Nakon kočenja uzmite protuteg i ručno okrenite volan, a kad indikator postane zelen, pričvrstite protuteg od 100g na poziciju 12 sati izvan obruča.
8. Pritisnite [OK] za pokretanje balancera i na ekranu će se prikazati "balance succeed". Kad motor potpuno stane, pritisnite [OK] za potvrdu i spremanje rezultata.



9.3. Kalibracija skale udaljenosti ruba



1. Uđi u glavno sučelje i pritisni . Pritisnite [OK] za unos "Kalibracija skale za mjerenje udaljenosti".
2. Vratite mjernu vagu i pritisnite [OK] za potvrdu.
3. Prema uputama za premještanje mjerne ljestvice na "0 cm", pritisnite [OK] za potvrdu.
4. Prema uputama za premještanje mjerne ljestvice na "15cm", pritisnite [OK] za potvrdu.

9.4. Kalibracija skale promjera



1. Uđite u glavno sučelje za samokalibraciju i pritisnite ovu ikonu , a zatim pritisnite [OK] za odabir "kalibracije mjerne skale promjera".
2. Ugradite kotač veličine 14"-18", pritisnite  i unesite promjer kotača, izvadite mjernu skalu i stavite glavu na rub unutarnjeg obruča. Pritisni [OK] za potvrdu.
3. Izvadite mjernu vagu i podignite glavu do glavne osovine balansera i pritisnite [OK] za potvrdu.
4. Pritisni [OK] za povratak.

9.5. Kalibracija skale širine



1. Uđite u glavno sučelje za samokalibraciju i pritisnite ovu ikonu , a zatim pritisnite [OK] za odabir "kalibracije skale za mjerenje širine".
2. Stavi mjernu skalu širine na priрубnicu glavnog vratila i pritisni [OK] za potvrdu.
3. Vrati skalu za mjerenje širine i pomakni skalu udaljenosti kao instrukciju na ekranu, zatim pritisni [OK] za potvrdu.
4. Pritisni [OK] za povratak.

9.6. Postavke parametara laserskog načina rada (opcionarno)

Napomena: Podešavanje parametara potrebno je samo pri zamjeni novog laserskog sklopa.

1. Prvo, odaberite laserski način rada pod ALU-S1 u balansirajućoj stranici.
2. Uđi na stranicu za kalibraciju, odaberi ikonu za podešavanje parametara lasera, pritisni [OK] za ulazak u ovaj program.
3. Potvrdite da je funkcija položaja lasera otvorena prema uputama na ekranu, pritisnite [OK] za ulazak u sljedeći korak.
4. Pritisnite tipku Gore/Dolje za unos parametra X prema uputama na ekranu, pritisnite [OK] za potvrdu.
5. Pritisnite tipku Gore/Dolje za unos parametra Y prema uputama na ekranu, pritisnite [OK] za potvrdu.
6. Postavka parametara laserskog načina rada je uspješna, pritisnite [OK] za povratak.

9.7. Provjerite postavke stroja i sami testirajte



Uđi u sučelje za kalibraciju sustava i pritisni . Pritisnite [OK] za odabir "provjeri status stroja". Ove informacije mogu se dostaviti davatelju franšize kada balanser nije u funkciji.

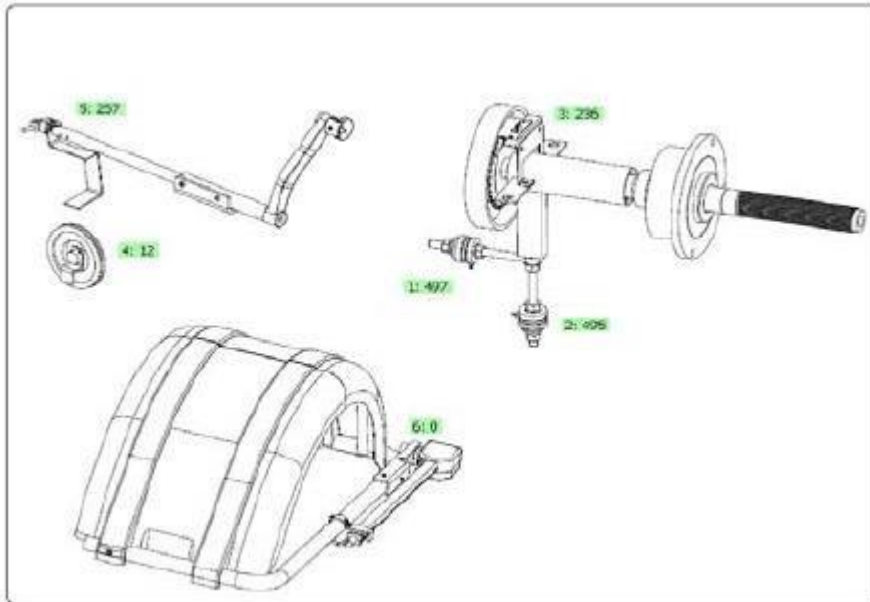

Ova funkcija može se koristiti za provjeru svih vrsta signala i pružanje informacija za analizu kvarova. (Slika gore)

9.7.1. Provjera signala senzora položaja

Ova funkcija može se koristiti za provjeru senzora položaja, glavnog vratila i glavne ploče. Ako polako rotirate glavnu osovinu, figura (3) će se mijenjati s njom. Kada se glavno vratilo okreće u smjeru kazaljke na satu, figura raste; Kada se okreće suprotno od kazaljke na satu, figura se smanjuje; u normalnom položaju, figura se kreće od 0 do 256.

9.7.2. Provjera signala senzora udaljenosti

Ova funkcija može se koristiti za provjeru senzora udaljenosti, sklopa za obradu signala na glavnoj ploči. Pomaknite mjernu ljestvicu i broj (4) će se promijeniti zajedno s njom. Što se više vaga izvlači, to će figura biti veća.

9.7.3. Provjera signala senzora promjera

Ova funkcija može se koristiti za provjeru senzora promjera, sklopa za obradu signala na glavnoj ploči. Rotirajte mjernu ljestvicu i broj (5) će se mijenjati s njom. Kada se rotira u smjeru kazaljke na satu, figura se povećava; naprotiv, broj se smanjuje.

9.7.4. Provjera signala senzora širine

Ova funkcija može se koristiti za provjeru postoji li kvar na senzoru širine, krugu za obradu signala na glavnoj ploči i napajanju. Zamahnite na skali za mjerenje širine, vrijednosti (6) trebaju se promijeniti u normalnom stanju.

9.7.5. Provjera signala piezoelektričnog senzora

Ova funkcija može se koristiti za provjeru piezoelektričnog senzora, kruga za obradu signala na glavnoj ploči, napajanja. Pritisnite glavnu osovinu nježno, brojevi s obje strane (6) se mijenjaju u normalnim uvjetima.

10. Postavke stroja



Odaberite ovu ikonu u glavnom sučelju za ulazak na ovu stranicu postavki:





-  Postavke jezika
-  Zvuk
-  uključen/isključen
-  Screensaver

uključen/isključen

Pod ovom funkcijom, glavno vratilo počinje se automatski okretati kada se zaštitni poklopac spusti. Kad se ova funkcija uključi, spustite zaštitni poklopac i pritisnite [OK] za početak.

 Uključite/isključite automatsku skalu za mjerenje udaljenosti i promjera. Ako je ova funkcija isključena, balancer ne može automatski mjeriti udaljenost i promjer te se podaci trebaju unositi ručno.

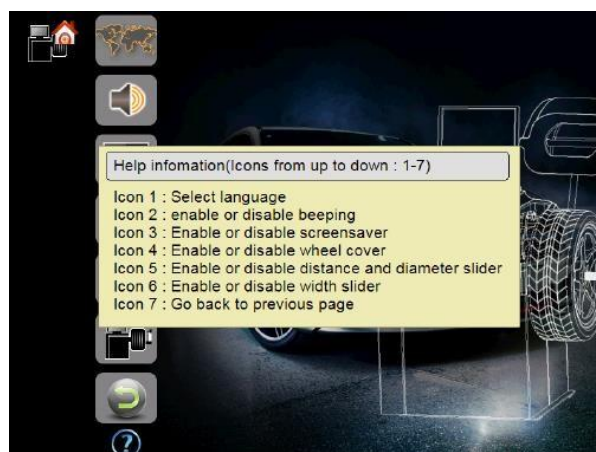

 Uključite/isključite automatsku vagu za mjerenje širine. Kada je ova funkcija isključena, balancer ne može automatski mjeriti širinu i podaci se trebaju unositi ručno. Pritisnite ovu ikonu  za prikaz informacija navedenih u nastavku za pomoć:



11. Postavke jedinica težine

Pritisnite ovu  ikonu za ulazak u glavnu stranicu postavki jedinica težine kao u nastavku:



-  Postavi "gram" ili "unca" kao mjere koje se
-  spoje Postavi "1g" ili "5g" kao točnost
-  neuravnoteženosti

Postavite minimalnu količinu neravnoteže prikazane na ekranu. Kada se ovaj iznos postavi, iznos koji je manji od tog prikazat će se na ekranu kao 0. Ako je ta količina postavljena kao 5g, tada će se količina manja od 5g prikazati kao 0g. Predlažemo da se ta količina postavi kao 5g.

Pritisnite ovu ikonu  za prikaz informacija navedenih u nastavku za pomoć:



12. Sigurnosna zaštita i otklanjanje problema

12.1. Sigurnosna zaštita

- 12.1.1. Ako se tijekom rada dogodilo nešto neočekivano, pritisnite [OK] kako biste odmah zaustavili okretanje kotača.
- 12.1.2. Ako zaštitna kapa nije postavljena, pritisnite [OK] kako biste zaustavili proces rotacije.
- 12.1.3. Ako je zaštitni poklopac otvoren tijekom rada, rotirajući kotač će se odmah zaustaviti.

12.2. Rješavanje problema

- 12.2.1. Glavno vratilo se ne okreće nakon što je [OK] pritisnuto. Molimo provjerite motor, napajajuću ploču, računalnu ploču, spojne žice itd.
- 12.2.2. Glavno vratilo se okreće nakon što je [OK] pritisnuto. Molimo provjerite senzor položaja, računalnu ploču, spojne žice itd.

- 12.2.3. Glavno vratilo se dugo okreće nakon završetka testa balansa. Molimo provjerite otpor kočnica, računalnu ploču, napajачku ploču, spojne žice itd.
- 12.2.4. Kada koristite funkciju automatskog mjerenja obruča, ako podaci prikazani na ekranu nisu tako točni, molimo kalibrirajte mjernu skalu.
- 12.2.5. Ako monitor ne radi, provjerite napajanje, razvodnu ploču, računalnu ploču, spojne žice itd.
- 12.2.6. Pogrešna ugradnja kotača, pogreška protuutega ili protuutega od 100g za samokalibraciju mogu uzrokovati netočnost. Molimo vas da pravilno zadržite originalni 100g protuuteg radi samokalibracije.
- 12.2.7. Pogrešna ugradnja kotača, uzemljenje nije ni čvrsto ni glatko, nema uzemljenje može uzrokovati nestabilnost podataka i lošu repetitivnost. Bolje je popraviti stroj pomoću vijaka.

Savjeti: Ispravna metoda točnog otkrivanja :

Unesite desne podatke s volana i napravite samokalibraciju prema uputama. Pritisnite [OK] za pokretanje operacije i prvi zapis podataka. Pričvrstite protuuteg od 100g na vanjsku stranu kotača (u gornjem položaju gdje pokazuje zeleni indikator). Pritisnite [OK] ponovno, u tom trenutku podaci prikazani na ekranu i prvi ukupni podaci trebali bi biti 100 ± 2 . Ručno rotirajte kotač kad vanjski pokazivač upali zeleno i provjerite protutežu od 100g. Ako podaci nisu 100g ili protuuteg od 100g nije na dnu, tada balancer nije točan. Ako je datum 100g, provjerite unutrašnjost kotača na isti način.

13.LED rasvjeta (opcionalno)

Nakon završetka pregleda balansa, ručno okrenite gumu. Kada se pronađe neuravnotežen položaj, rasvjetni uređaj će se automatski uključiti, u suprotnom će se isključiti.

14.Održavanje

14.1. Dnevno održavanje

Molimo isključite napajanje prije održavanja.

- 14.1.1. Podesite napetost remena.
- 14.1.1.1 Skinite zaštitni napa.
- 14.1.1.2 Otpustite vijke motora i pomaknite remen dok remen ne postane u pravom smjeru. Pritisni remen za 4 mm.
- 14.1.1.3 Zategni vijke motora i pokrij haubu.
- 14.1.2. Provjerite električni sustav i potvrdite da je svaki njegov dio dobro povezan.
- 14.1.3. Provjeri stezaljku glavnog vratila i uvjeri se da je čvrsto zategnut.
- 14.1.3.1 Ručka za zaključavanje ne bi smjela zaključavati kotač za glavno vratilo.
- 14.1.3.2 Zategni vijak za stezanje glavnog vratila pomoću šesterokutnog ključa.

15.Analiza kvarova balansirača

Kod pogreške i način neuspjeha	Analiza uzroka
Motor hitno koči	1. Tipkovnica je dotaknuta dok se koristi dinamička ravnoteža. 2. Zaštitna napa je otvorena dok se radi dinamička ravnoteža.
Brzina motora ne može zadovoljiti potrebe / Brzina je prenisiko	1. Motor je oštećen. 2. Žica motora je oštećena.
Vrijednost neravnoteže je izvan dosega	Vrijednost neravnoteže kotača je prevelika i izvan proračuna.
Motor se okreće obrnuto	1. Spojna žica na razvodnoj ploči je pogrešna. 2. Spojna žica motora je pogrešna.
Zaštitna kapa je otvorena	1. Zaštitna kapa je otvorena 2. kada se upravlja dinamičkom ravnotežom.
Zaštitna kapa nije pokrivena	Zaštitna napa je otvorena prije nego što se aktivira dinamička ravnoteža.

Unutarnji/vanjski senzor se ne detektira Greška senzora	<ol style="list-style-type: none"> 1. Spojna žica senzora je pogrešna ili oštećena. 2. Oštećen je piezoelektrični senzor. 3. Piezoelektrični senzor nije priključen.
Greška detekcije položaja fotoelektričnog senzora / Fotoelektrični senzor nije Otkriveno	<ol style="list-style-type: none"> 1. Fotoelektrični senzor nije priključen. 2. Fotoelektrični senzor je oštećen.
Ulazni parametar gume	<ol style="list-style-type: none"> 1. Parametar gume nije izmjeren prije rada balansa. 2. Udaljenost gume, promjer, širina je nula.
Samokalibracija ne uspijeva	<ol style="list-style-type: none"> 1. Postupci kalibracije su pogrešni. <p>Protutež od 2.100g nije odrezan.</p>
Kalibracija skale udaljenosti nije uspio	<ol style="list-style-type: none"> 1. Postupci kalibracije su pogrešni. 2. Potencijometar nije povezan niti abnormalan.
Kalibracija skale promjera nije uspjela	<ol style="list-style-type: none"> 1. Postupci kalibracije su pogrešni. 2. Potencijometar nije povezan niti abnormalan.
Kalibracija skale širine je nije uspio	<ol style="list-style-type: none"> 1. Postupci kalibracije su pogrešni. 2. Potencijometar nije povezan niti abnormalan.
Nedostatak informacija Baza podataka	<ol style="list-style-type: none"> 1. Informacijska baza podataka je izgubljena. 2. Računalna ploča je oštećena.
Pohranjeni podaci se gube, balansirač treba testirati	<ol style="list-style-type: none"> 1. Testirajte balancer. 2. Računalna ploča je oštećena.
Položaj automatske vage je Iza planinskog lanca	<ol style="list-style-type: none"> 1. Automatska vaga nije u normalnom rasponu. 2. Kalibrirajte skalu udaljenosti, promjera i širine. 3. Potencijometar nije spojen niti oštećen.
Prazan prikaz na ekranu	<ol style="list-style-type: none"> 1. Prekidač za napajanje je oštećen. 2. Žica između zaslona i računala nije dobro spojena. 3. Ploča s tekućim kristalima je oštećena. 4. Panel za napajanje je oštećen.
Zaslon radi normalno, ali motor ne radi	<ol style="list-style-type: none"> 1. Zaštitna kapuljača nije pokrivena (na ekranu je prikazana poruka). 2. 3 žice motora i električnog releja nisu dobro povezane. 3. Računalo ne može upravljati električnim relejem. Promijenite računalo. 4. Električni relej je oštećen. Promijenite razvodnu ploču. 5. Motor je oštećen.
Brzina motora je vrlo visoka i ne može kočiti	<ol style="list-style-type: none"> 1. Spojna žica između senzora položaja i računalne ploče nije dobro spojena. Molimo provjerite spojni kabel. 2. Signal senzora položaja je abnormalan. Molimo podesite visinu senzora položaja. (Nakon podešavanja, molimo ručno rotirajte kotač kako biste provjerili jesu li senzor položaja i žljebljeni disk u kontaktu i izbjegli oštećenje optokopler u senzoru položaja). 3. Optikopler u senzoru položaja je oštećen. Molimo promijenite senzor položaja.
Displayer radi dobro, ali tipkovnica ne radi. / Ne može kočiti tijekom testne operacije i informacije nisu prikazane na ekran.	Sustav je zaustavljen. Molim vas, ponovno nastavite.
Balansirač ne radi samokalibraciju, a na ekranu se prikazuju informacije o ovome.	<ol style="list-style-type: none"> 1. Nije zakačio protutežu od 100g. 2. Spojna žica piezoelektričnog senzora je prekinuta ili nije dobro spojena. 3. Senzor je oštećen.
Parametar kotača koji se mjeri električnom skalom očito je pogrešan.	<ol style="list-style-type: none"> 1. Molimo provjerite je li spojna žica između potencijometra skale i računalne ploče dobro spojena. 2. Potencijometar je pokvaren, molim te zamijeniti novi. 3. Molim vas, ponovno označite električnu vagu.

<p>Proces testiranja je normalan, ali vrijednost neravnoteže je očito pogrešna.</p>	<p>1. Pogrešan unos parametra kotača. Molim te, provjeri ponovno. 2. Molimo koristite dobro izbalansiranu gumu veličine 14"-15" za testiranje balancera. Ako je pogreška veća od 10% protuutega, molimo učinite samo- kalibracija.</p>
---	--

<p>Kada se rotacija ponovi, rezultat mjerenja je prilično promjenjiv i veći od 5g.</p>	<p>1. Strana tvar u gumi ili tlak u gumi je nizak. 2. Adapter ili kotač nisu zategnuti. 3. Tlo nije ravno, a glavno tijelo balansera se ljulja tijekom testiranja. Molim vas, popravite vijak temelja. 4. Ako je potrebno, napravite samokalibraciju koristeći veličinu gume koja je 14"-15".</p>
<p>Rezultat mjerenja prikazan je kao 0-0.</p>	<p>1. Minimalna količina prikazana na ekranu je prevelika. Molim te, postavi na 5g. 2. Spojna žica piezoelektričnog senzora je prekinuta ili nije dobro spojena.</p>

16. Dijagram rasporeda napajanja

16.1. 230V priključak

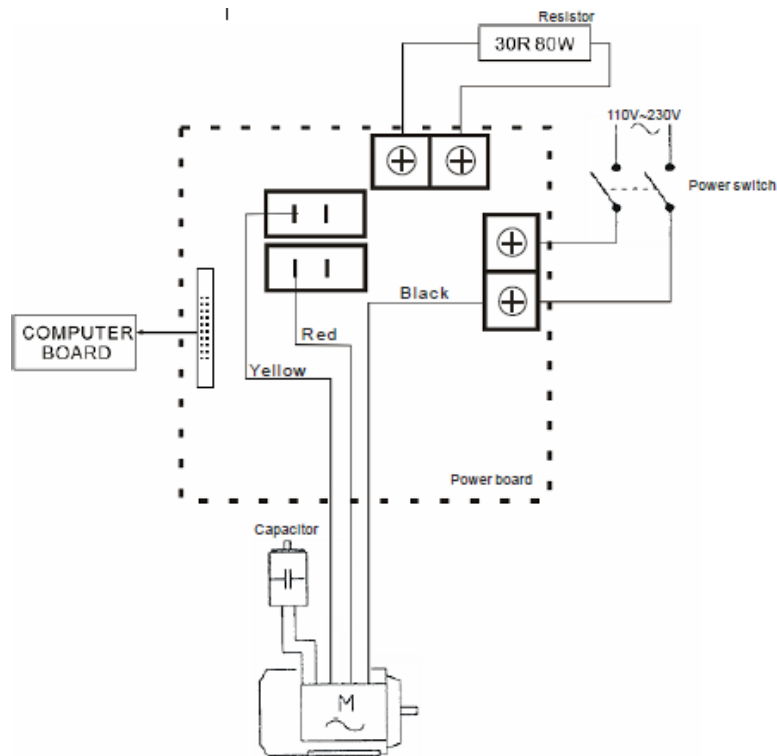

17. Eksplozirani crteži

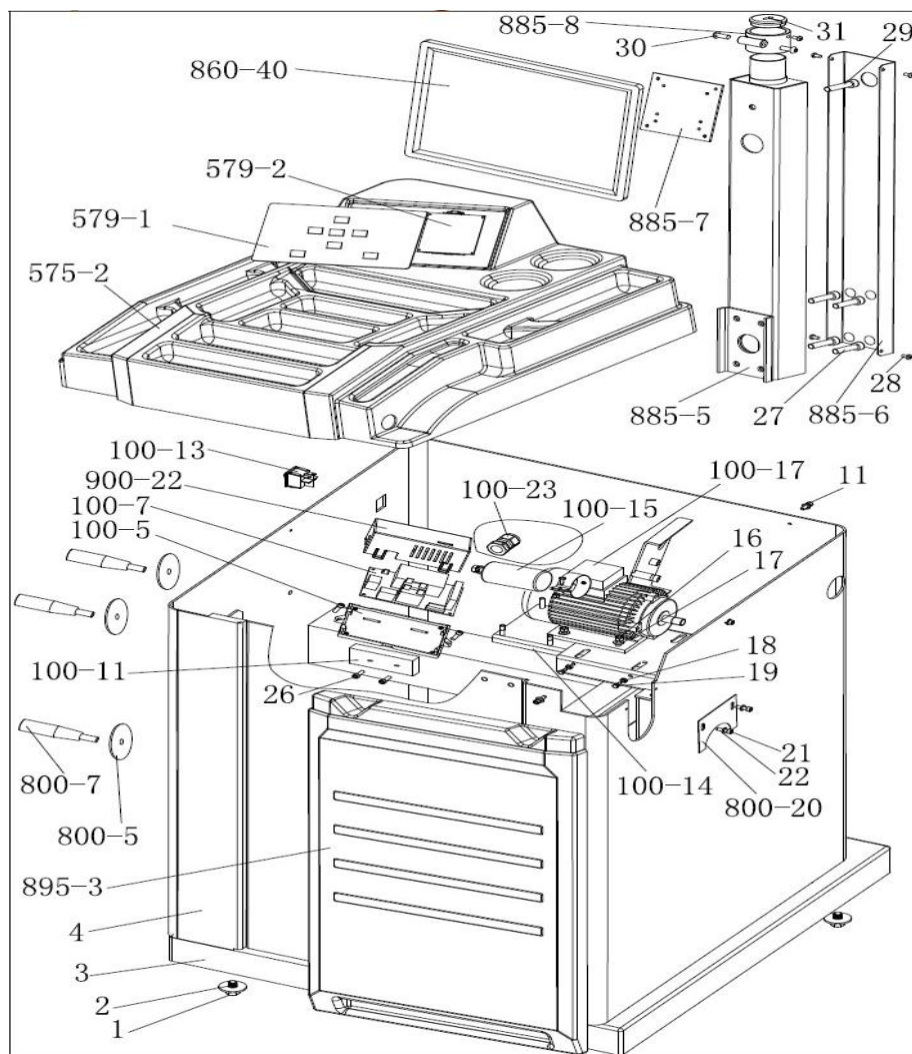

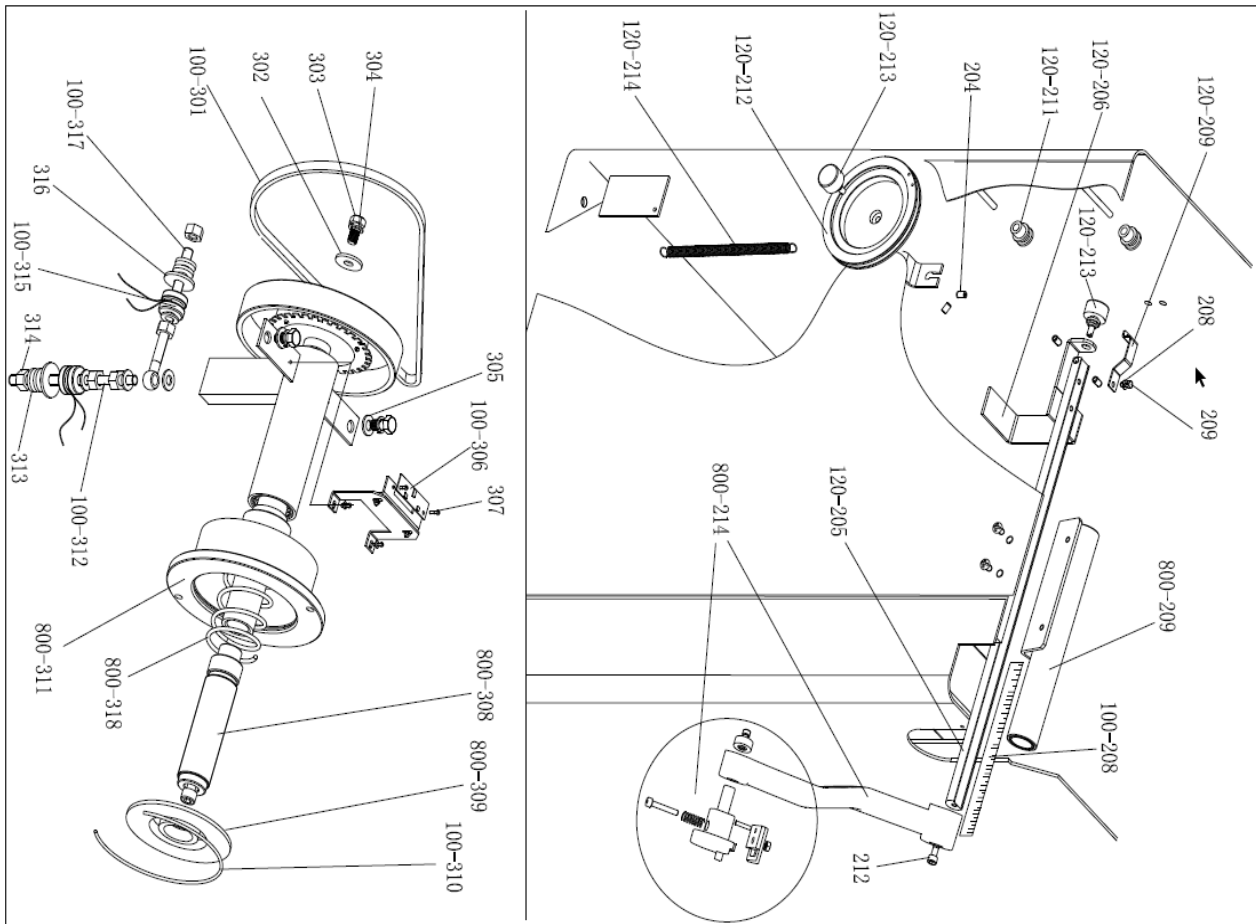
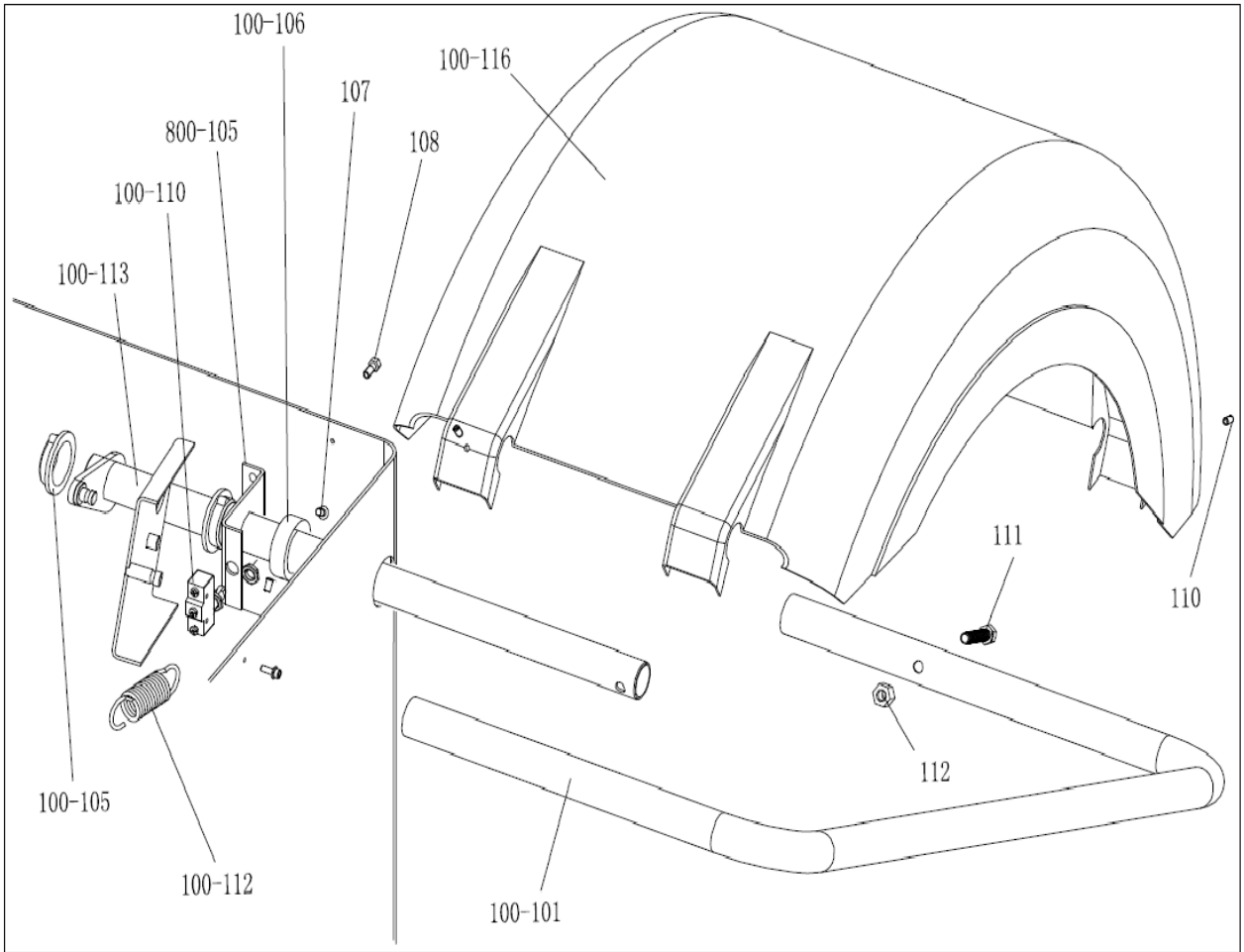

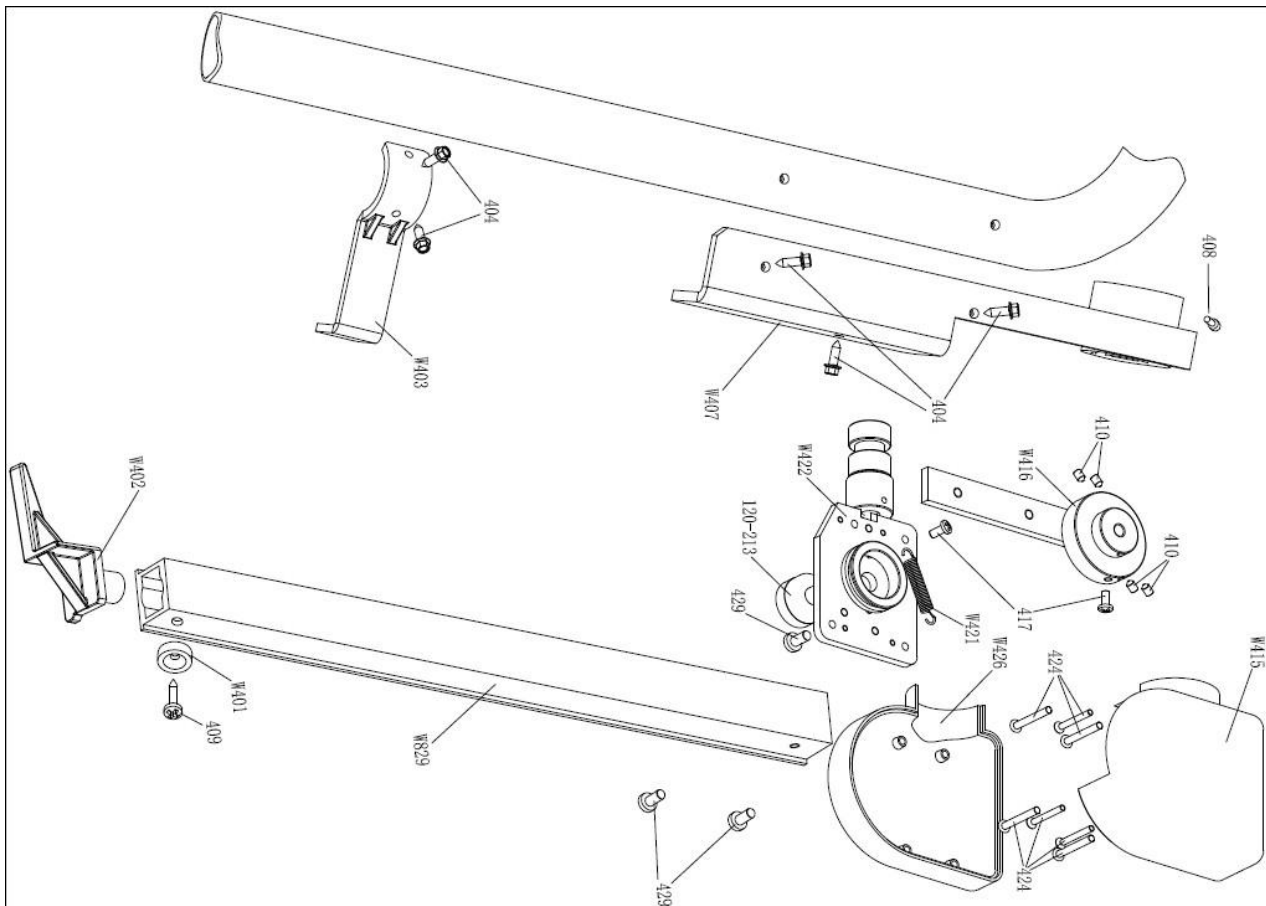

Ne.	Kod	Opis	Q	Ne.	Kod	Opis	Q
1	B-014-100251-0	Vijak	4	800-105	PX-800-030000-0	Potpora osovine	1
2	B-040-103030-1	Podloška	2	100-106	PX-800-050000-0	Shafts heath	1
3	PX-800-020000-0	Baza	1	107	B-024-060061-0	Vijak	1
4	PX-800-010000-0	Karoserija	1	108	B-010-080201-1	Vijak	2
800-5	P-000-009002-0	ABS podloška	3	100-116	P-100-200100-0	Kapuljača	1
800-7	P-000-009000-0	Alati vise	3	110	B-007-060081-0	Vijak	3
100-13	S-060-000210-0	Prekidač za napajanje	1	111	B-014-100451-0	Vijak	1
100-23	S-025-000135-0	Kabelski kružni klip	1	112	B-001-100001-0	Nut	1
100-14	PX-100-010920-0	Ploča za podešavanje motora	1	100-101	PX-100-200200-0	Okno	1
11	B-024-050161-1	Vijak	4	579-1	S-115-005790-0	Klavijatura	1
100-15	S-063-002000-0	Kondenzator	1	120-214	P-120-210000-0	Proljeće	1
100-17	S-051-230020-0	Motor	1	120-212	P-120-250000-0	Remenica za navijanje špule	1
16	B-004-060001-1	Nut	4	120-213	S-132-000010-0	Mjerni senzor	2
17	B-040-061412-1	Podloška	4	204	B-007-060081-0	Vijak	5
18	B-004-050001-1	Nut	2	120-211	PZ-120-260000-0	Kolotur	2
19	B-014-050351-1	Vijak	2	120-206	PX-120-240000-0	Heavy	1
800-20	PX-100-110000-0	Tablica	1	120-209	PX-120-230000-0	Calliper Hook	1
21	B-024-050061-0	Vijak	2	208	B-040-050000-1	Podloška	1
22	B-040-050000-1	Podloška	2	209	B-024-050161-1	Vijak	1
100-7	PZ-000-020822-0	Pogonska ploča	1	800-209	PX-820-570000-0	Podrška za mjerač	1
100-5	P-100-120000-0	Podrška električnim pločama	1	212	B-010-060161-0	Vijak	1
26	B-024-050251-0	Vijak	2	120-205	PZ-120-090000-0	Mjerač udaljenosti obruča	1
100-11	D-010-100300-1	Otpornik	1	100-208	Y-004-000070-0	Graduirana traka	1
900-22	P-100-120100-0	Kutija	1	800-214	PW-109-082800-0	Upravljač	1
575-2	P-575-190000-2	Glava s ladicom za alat	1	100-301	S-042-000380-0	Pojas	1
895-3	P-895-190200-0	Plastične pločice	1	302	B-040-103030-1	Podloška	1
579-2	S-140-005790-0	Računalna ploča	1	303	B-014-100251-0	Vijak	3
860-40	S-135-001700-0	LED ekran	1	304	B-050-100000-0	Podloška	3
885-5	PX-890E-040100-0	Podrška za LED zaslon	1	305	B-040-102020-1	Podloška	6
27	B-010-100401-0	Vijak	4	100-306	PZ-000-040100-0	Ploča za preuzimanje pozicije	1

885-6	PX-890E-040600-0	Kutija	1	307	B-024-030061-0	Vijak	4
28	B-024-050101-1	Vijak	4	800-308		Nit	1
29	B-010-100551-0	Vijak	1	800-309	P-100-420000-0	Plastični poklopac	1

30	B-010-080-201-0	Vijak	2	100-310	P-100-340000-0	Proljeće	1
31	P-928-060500-0	Gumena omotnica	1	800-311	S-100-000800-0	Kompletno okno	1
885-7	PX-890E-040500-0	Potporna ploča	1	100-312	P-100-080000-0	Vijak	1
885-8	PX-890E-040600-0	Naslovnica za podršku	1	313	B-048-102330-1	Podloška	4
314	B-004-100001-2	Nut	5	800-318	P-100-350000-0	Proljeće	1
100-112	P-100-210000-0	Proljeće	1	100-315	S-131-000010-0	Sklop senzora	2
100-105	P-800-180000-0	Ovojnica	2	316	B-040-124030-1	Podloška	2
100-113	PX-800-040000-0	Okno	1	100-317	P-100-070000-0	Vijak	1
100-110	S-060-000400-0	Mikroprekidač	1				

Popis rezervnih dijelova za mjerenje širine

Ne.	Kod	Opis	Q	Ne.	Kod	Opis	Q
W401	P-870-011800-0	Magnet	1	W416	P-870-010500-0	Povezivanje ruke	1
W402	P-870-011400-0	Ravnalo glava	1	417	B-024-040081-0	Vijak	2
W403	PX-829-011900-0	hook	1	421	P-870-010900-0	Proljeće	1
W404	B-013-050161-1	Vijak	5	W422	P-870-010100-0	Rotirajuća osovinica	1
W407	PX-829-020000-0	Instalacijska ploča	1	120-213	S-132-000010-0	Mjerni senzor	1
408	B-007-060081-0	Vijak	1	424	B-019-420251-0	Vijak	7
409	B-019-350161-0	Vijak	1	W426	P-870-010700-0	Donji poklopac	1
410	B-007-040061-0	Vijak	4	429	B-024-050101-0	Vijak	3
W415	P-870-010400-0	Gornja naslovnica	1	W829	P-870-010800-0	Vladarsko mjesto	1

Laserska verzija s crtežima i popisom rezervnih dijelova

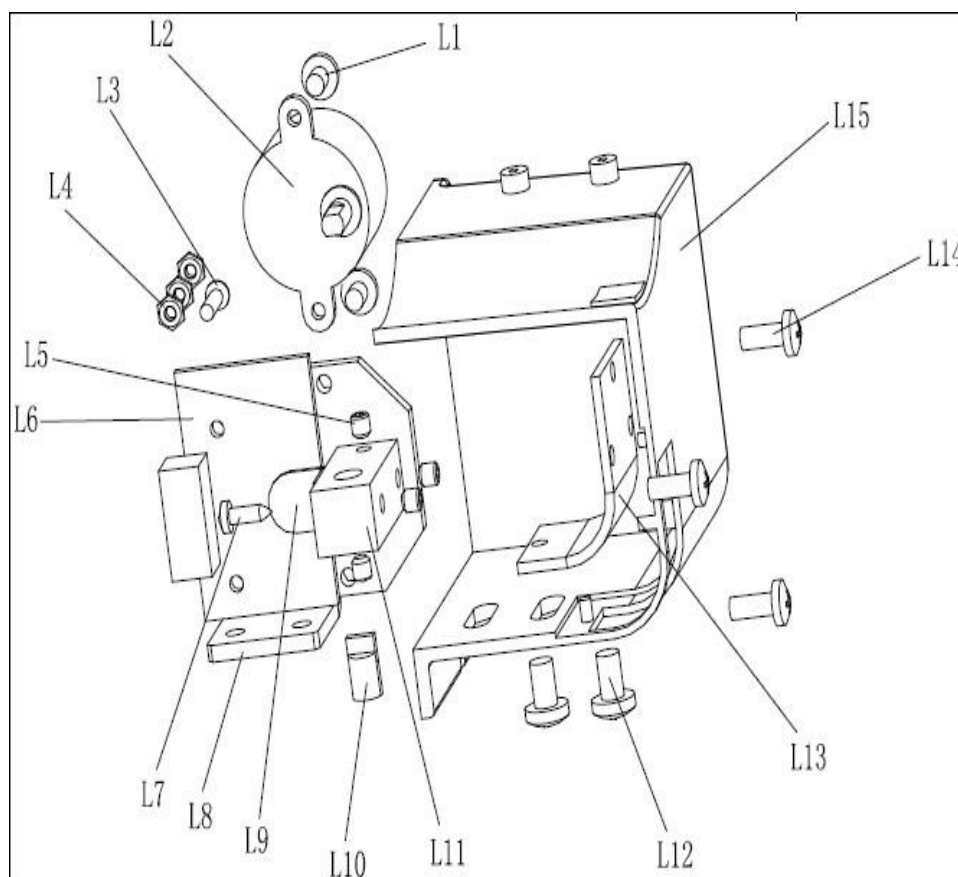

Ne.	Kod	Ime	Q	Ne.	Kod	Ime	Q
L1	B-024-040051-0	Vijak	2	L9	PX-800-310500-0	Senzorne ploče	1
L2	S-053-000001-0	Motor	1	L10	S-054-000002-0	Laser	1
L3	B-004-030101-0	Vijak	2	L11	PZ-800-310200-0	Laserski fiksni blok	1
L4	B-004-030001-1	Nut	6	L12	B-024-050061-0	Vijak	2
L5	B-007-040061-0	Vijak	4	L13	P-800-310300-0	Staklo	1
L6	PZ-000-050579	Kontroler	1	L14	B-024-040101-0	Vijak	3
L7	B-017-030121-0	Vijak	1	L15	P-800-310100-0	Kutija	1
L8	PX-800-310400-0	Podrška	1				

18. Popis dodatka

Kod	Predmet	Q	Fotografija
2:S-100-040000-1	1# Konus	1	
2:S-100-040000-2	2# Konus	1	
2:S-100-040000-3	3# Konus	1	
2:S-100-040000-4	4# Konus	1	
2:P-005-100040-0	Potpuna matica s brzim otpuštanjem	1	
2:P-828-400000-0	Navojna osovina	1	
Y-032-020828-0	Ručni mjenjač	1	
PX-100-200400-0	Ključ	1	
S-105-000080-0	Šesterokutni ključ	1	
S-105-000060-0	Šesterokutni ključ	1	
S-110-001000-0	Standardne težine 100g	1	
P-000-001-008-0	Čeljusti	1	
S-108-000010-0	Kliješta	1	
P-100-490000-0	Plastični član	1	