

Radionička ležaljka za mehaničare | s 3 ladice



SPECIFIKACIJE

Kapacitet sjedala: maksimalno 150 kg
Kapacitet ladice: 5 kg po ladici
Kotači: 4 okretna kotačića
Promjer ricinusa: 50 mm (2,5")

PAŽNJA

Pažljivo pročitajte upute za rad i sve sigurnosne upute koje se u njima nalaze prije korištenja proizvoda. Koristite proizvod ispravno, s pažnjom i samo prema namjeni. Nepoštivanje sigurnosnih uputa može dovesti do štete, osobnih ozljeda i raskida jamstva. Čuvajte ove upute na sigurnom i suhom mjestu za buduću upotrebu. Prilikom predaje proizvoda trećim stranama priložite upute za uporabu.

NAMJENA

Ovaj proizvod je dizajniran za maksimalni kapacitet od 150 kg, uključujući sve alate i opremu. Namijenjen je za potporu i transport duž glatke i ravne površine. Ovaj proizvod nije namijenjen, dizajniran niti inženjerski namijenjen za bilo koju drugu svrhu.

SIGURNOSNE INFORMACIJE

- Držite djecu podalje od radnog prostora.
- Ne dopustite djeci da se igraju s ovim proizvodom ili njegovim pakiranjem.
- Koristite proizvod samo za namjenu.

NJEGA I ODRŽAVANJE

Za ovaj proizvod potrebno je malo održavanja. Obrišite po potrebi; Koristite blago sredstvo za čišćenje presvlaka (ne nagrizajuće) za čišćenje sjedala. Nikad ne dodaj lubrikant na kotačiće! Povremeno provjeravajte jesu li svi pričvršćivači čvrsti. Drži sjedalo čistim. Operite je blagim sapunom i odmah osušite.

POHRANA

Kada završite s korištenjem ovih proizvoda, čuvajte ih na sigurnom mjestu gdje neće ometati ili ometati druge. Čuvajte ovaj proizvod izvan doseg djece.

ZAŠTITA OKOLIŠA

Recikliraj neželjene materijale umjesto da ih bacaš kao otpad. Ambalažu treba sortirati, odnijeti u reciklažni centar i zbrinuti na način koji je u skladu s okolišem. Obratite se lokalnoj upravi za kruti otpad za informacije o recikliranju. Na kraju njegovog radnog vijeka zbrinjavajte ekološki prihvatljive.



DIJAGRAM DIJELOVA

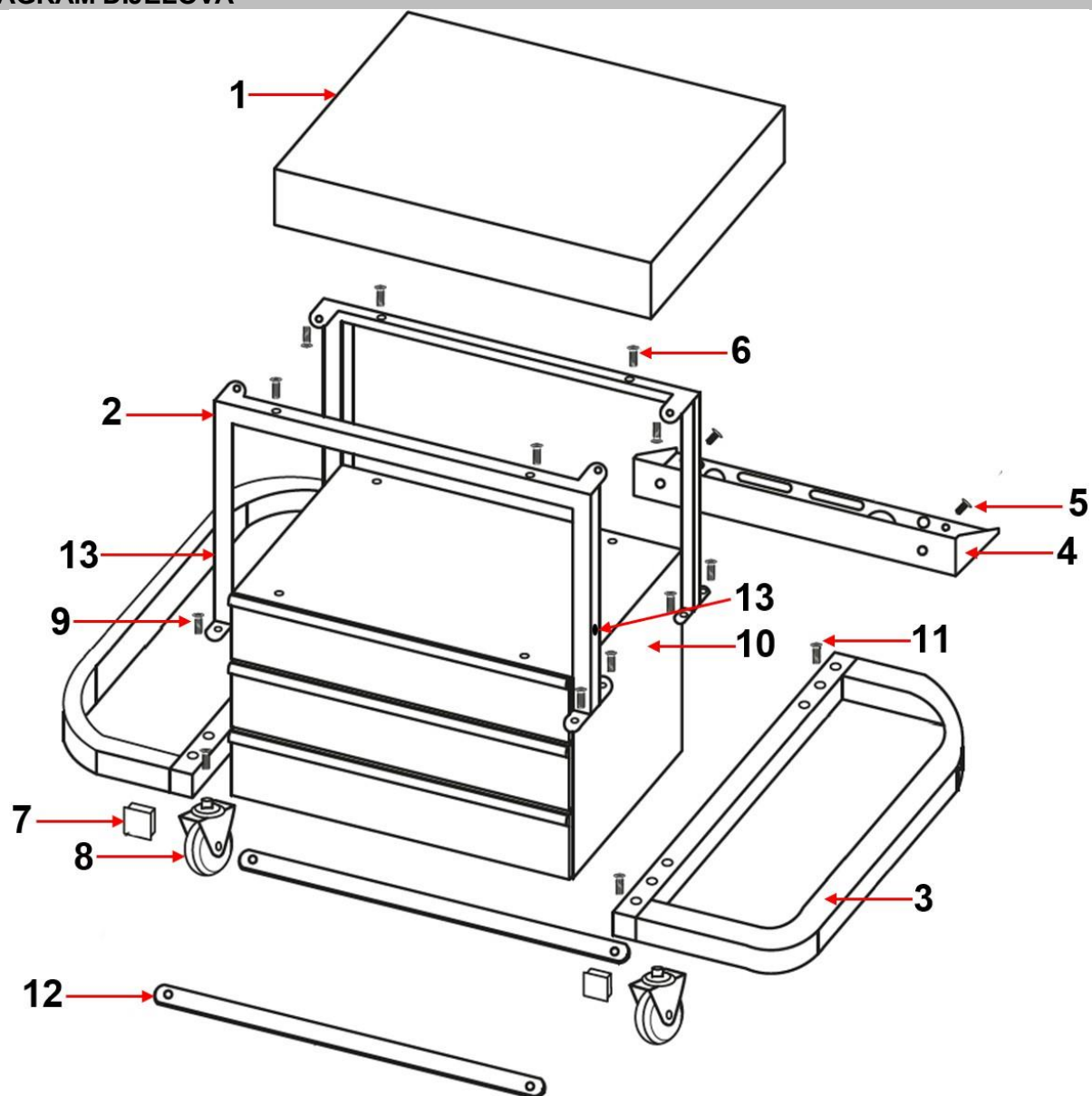

POPIS DIJELOVA

Br.	Opis	Kol.
1	Jastuk	1
2	Okvir	2
3	Bočni okvir ladice s magnetom	2
4	Bolt	2
5	Polica za držač alata	1
6	Bolt	8
7	Plastični poklopac cijevi	4

Br.	Opis	Kol.
8	Caster	4
9	Bolt	8
10	Tijelo s 3 ladice	1
11	Bolt	2
12	Potporna šipka	2
13	Magnet	2

VAŽNO

Prije sastavljanja ovog proizvoda, provjerite jesu li svi dijelovi prisutni. Usporedite dijelove s popisom dijelova i dijagramom. Ako neki dio nedostaje ili je oštećen, nemojte pokušavati sastaviti, instalirati ili upravljati proizvodom.

MONTAŽA

Sastavite 4 kotačića (br. 8), kroz rupu na okviru bočnog pladnja (br. 3). Zatim zategni maticu rukava unutarnjim šesterokutnim ključem.

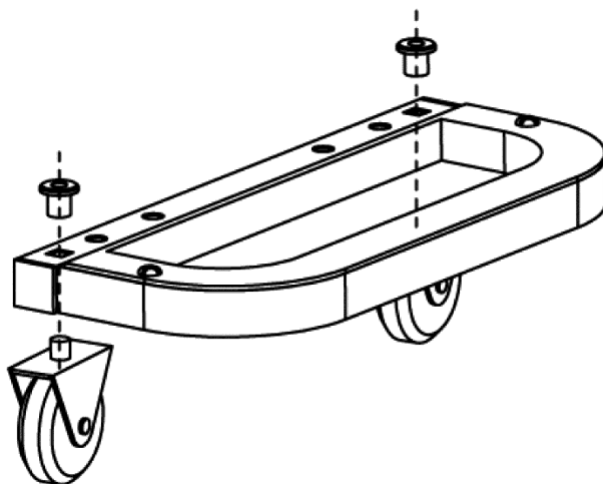

Za sastavljanje dvije magnetske ladice za alate, umetnite vijak (br. 9) kroz potpornu šipku (br. 12), zatim kroz rupe na okviru bočne ladice (br. 3), zatim kroz okvir tijela (br. 2), pa zategnite maticu.

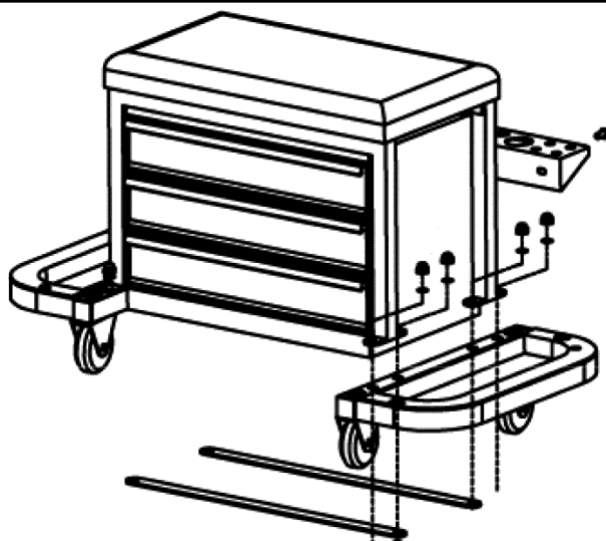

Za sastavljanje stražnjeg držača alata i odvijača, zavrnite vijak (br. 4) u rupu na stražnjoj strani tijela.

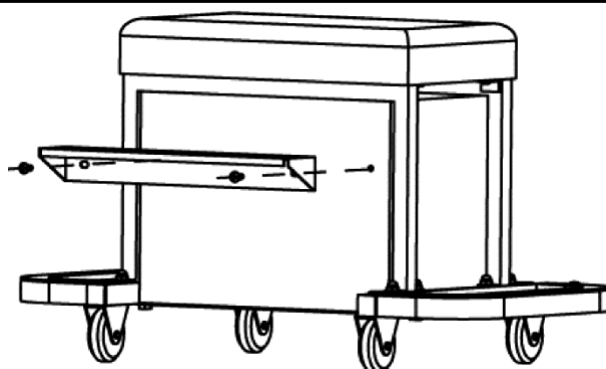

MONTAŽA

Konačni sastavljeni

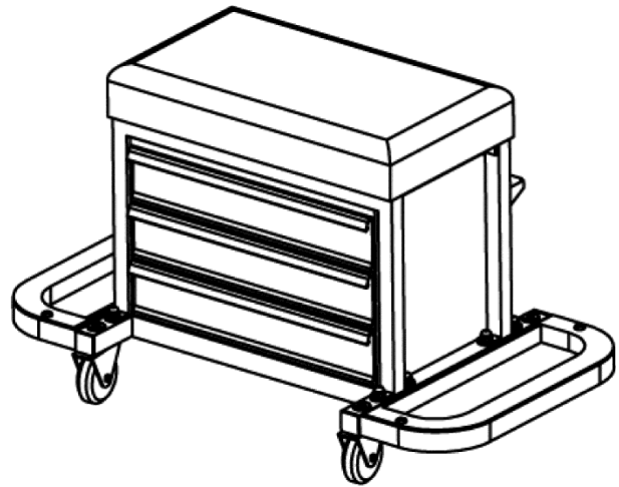

Bočne posude mogu se preklopiti. Kad se preklopi, drži se na mjestu magnetima (13).

