

ALAT ZA TESTIRANJE LANCA RAZVODA VW 1.2/1.4 TFSI REF.: 1664

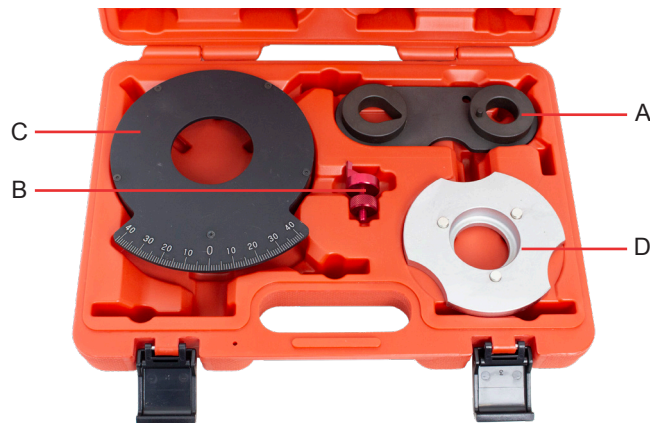

Uvod:

Komplet za mjerenje habanja lančanika za najnovije benzinske motore s lančanim prijenosom VAG 1.2/1.4 TFSi. Omogućuje precizno mjerenje habanja lančanika uz minimalno rastavljanje.



Stavka	Opis	OEM kod
A	Držać bregaste osovine	OEM T10550/1
B	Alat za usmjeravanje	OEM T10550/2
C	Platna remenice radilice	OEM T10550/3
D	Mjera	OEM T10550/3

Proizvođač	Model	Šifra motora
Audi	A1 (12-15)	1.2 TSi: CJZA CJZB
	A1 Sportback (12-15)	
	A3 (13-15)	
	A3 Sportback (12-15)	
Seat	Ibiza (12-15)	1.4 TSi: CGGA CHPA CMBA
	Leon (12-15)	
	Toledo (12-15)	
Skoda	Octavia II (10-13)	CPVA CRJA
	Octavia III (10-15)	
Golf	Golf VII (08-15)	1.4 TSi ACT: CPTA
	Golf VII Estate (08-15)	
	Jetta (12-14)	
	Polo (12-14)	

Instalacija

1. Uklonite prekrivače za neiskorištene otvore s stražnje strane glave cilindra i okrećite radilicu u smjeru njezina normalnog okretanja. Ako nije tako, okrenite radilicu za 360° dok se rupe na krajevima bregastih vratila ne nađu u položaju prikazanom na slici 1.1.

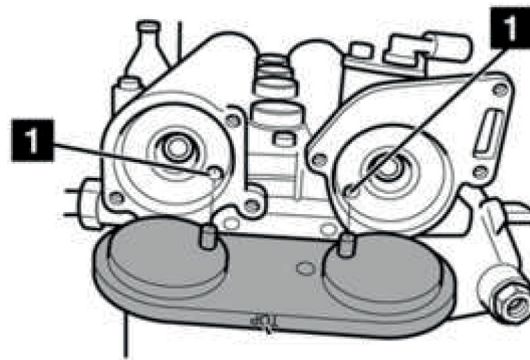

Slika 1

2. Umetnite (A) držač bregaste osovine i provjerite je li ispravno postavljen za zaključavanje bregastih osovina.

Zaključni čep mora biti umetnut u otvor na ispušnoj bregastoj osovini, označen strelicom u g.1

3. Pričvrstite sigurnosnim vijkom, a.2.

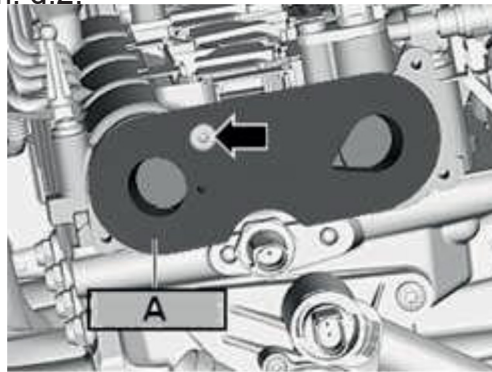

Slika 2

4. Zavrните (B) alat za pokazivanje u navojnu rupu u kućištu kartera, provjerite je li pokazivač u vertikalnom položaju i zategnite maticu za zaključavanje

5. Složite (C) dijelove i pričvrstite ih na remenicu radilice pomoću pričvršćenih magneta, slika 3.6. Upotrijebite momentni ključ postavljen na 40 Nm i okrećite radilicu u smjeru kazaljke na satu dok se ne postigne traženi moment.

7. Poravnajte ljestvicu na mjernom instrumentu (C) s pokazivačem na uređaju za pokazivanje (B) na "0".

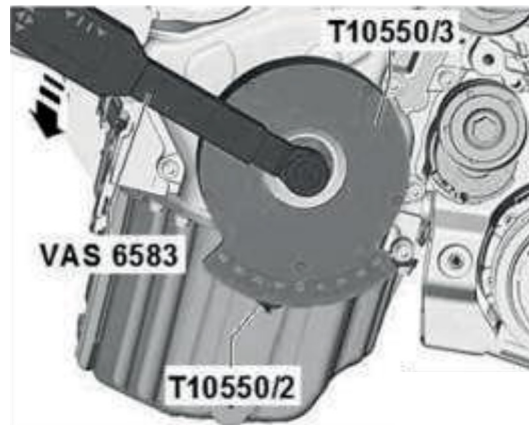

Slika 3

8. Koristeći momentni ključ još uvijek postavljen na 40 Nm, polako okrećite radilicu u smjeru suprotnom od kazaljke na satu dok se ne dosegne vrijednost navedenog momenta.

9. Ako je očitavanje 28° ili manje, lanac razvodnika je unutar granica habanja.

10. Ako je očitavanje 29° ili više, lanac razvodnika je pretjerano istegnut i mora se zamijeniti.