

**Poprečni adapter za podnu
dizalicu 2T
REF.: 4932**



Specifikacije

Nazivna nosivost: 2 tone
Duljina proizvoda Raspon podešavanja: 710-940 mm
Duljina sigurnosnog lanca: 235 mm
Veličina gumene podloge:
120*120mm ukupna širina proizvoda:
127mm ukupna visina proizvoda:
127mm

Važne sigurnosne informacije

1. Proučite, razumite i slijedite sve upute prije korištenja ovog uređaja.
2. Ne prelazite 2 tone. Ocijenjeni kapacitet.
3. Pobrinite se da je opterećenje pričvršćeno na uređaj.
4. Nemojte koristiti ovu poprečnu gredu na nijednom priključku na koji se spojni vijak ne može sigurno pričvrstiti i potpuno zategnuti.
5. Na ovom proizvodu neće biti izmjena.
6. Središnje opterećenje preko poda Jackovog sedla.
7. Podesi jastučice da držiš šipku ravnom tijekom dizanja.
8. Koristite samo s uključenim sigurnosnim lancima pravilno spojenim kako biste spriječili preveliko istezanje.
9. Instalirajte i koristite poravnato okomito na tijelo podne dizalice.
10. Također, proučite, razumite i slijedite sve upute za podnu dizalicu prije nego što koristite ovaj uređaj.
11. Nosite odobrene zaštitne naočale i teške radne rukavice tijekom korištenja.
12. Nemojte pomicati ili koristiti vozilo dok ste na poprečnoj gredi.
13. Koristite samo onako kako je zamišljeno. Nemojte koristiti za dizanje ljudske težine. Držite se podalje od podignutog opterećenja. Nemojte koristiti za zrakoplovne svrhe.
14. Dizanje vozila samo na mjestima preporučenim od proizvođača.
15. Pregledajte prije svake upotrebe; Nemojte koristiti ako su dijelovi labavi ili oštećeni.
16. Samo uređaj za podizanje. Odmah nakon podizanja, poduprijete vozilo odgovarajućim sredstvima.

Upute za sastavljanje

1. Pročitajte CIJELE VAŽNE SIGURNOSNE INFORMACIJE odjeljak na početku ovog dokumenta, uključujući sav tekst pod podnaslovima prije postavljanja ili korištenja ovog proizvoda.
2. Postavite poprečnu gredu na podnu dizalicu.
3. Postavite spojni vijak Cross Beama i čvrsto ga zategnite, pritom držeći Cross Beam poravnat okomito na tijelo podne dizalice.

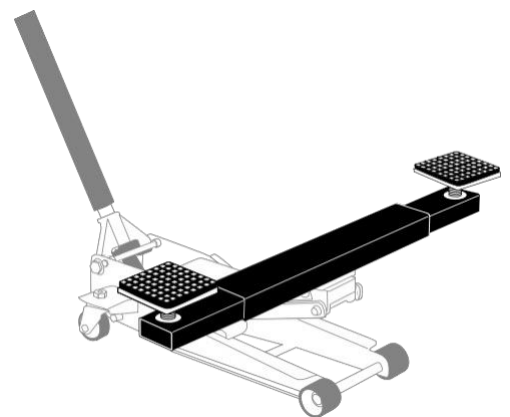

Upute za rad

Pročitajte cijeli odjeljak VAŽNE SIGURNOSNE INFORMACIJE na početku ovog dokumenta.

1. Potpuno spustite obje podloge za sedlo.
2. Poravnajte svaki Saddle Pad ispod točke podizanja vozila. Centrirajte težinu vozila iznad podne dizalice.

UPOZORENJE! Vozilo dižite samo na lokacijama koje preporučuje proizvođač.

UPOZORENJE! Provjerite je li poprečna gređa pod kutom od 90° u odnosu na podnu dizalicu.

3. Koristite podnu dizalicu za podizanje poprečne gređe dok jedna od sedlnih podloga ne dotakne jednu od

Točke za podizanje vozila.

4. Okrenite podloge za sedla kako biste prilagodili svaku dok obje ne dodirnu točke podizanja.
5. Držite se podalje od vozila, dizalice i poprečne gređe dok polako podižete vozilo dok ne dosegne željenu vrijednost

Visina

UPOZORENJE! Prilikom podizanja, pazite da poprečna greda ostane ravna i da je teret centriran iznad podne dizalice.

6. Postavite dva Jack Standa na točke podrške preporučene proizvođaču i podesite dok ne budu gotovo

Kontaktirajte svaku podršku za podršku.

7. Držite se dalje dok spuštate vozilo na dizalice. Potpuno spustite težinu vozila na dizalice prije nego što radite ispod njega.

Popis dijelova i dijagram

Dio	Opis	Qty
1	Greda	1
2	Produžna cijev	2
3	Sedlo	2
4	Gumeni jastučić	2
5	Vijak	8
6	Lančani podlošč	2
7	Ravna podloška	2
8	Podloška za zaključavanje	2
9	Bolt	2
10	Spojni vijak	1
11	Distancer	1

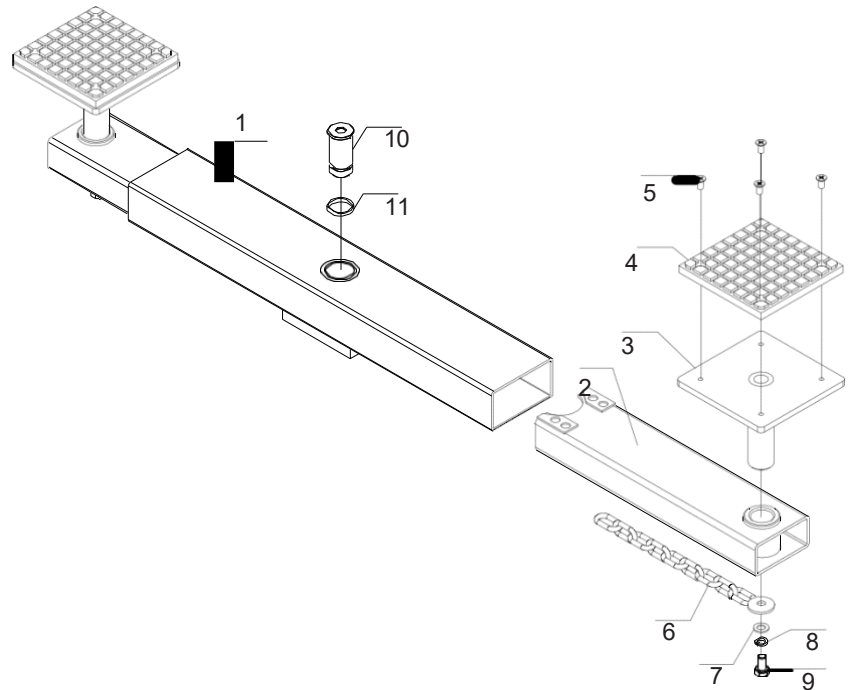

Molimo pažljivo pročitajte sljedeće

Proizvođač i/ili distributer su u ovom dokumentu dostavili popis dijelova i dijagram sastavljanja samo kao referentni alat. Ni proizvođač ni distributer ne daju nikakvu izjavu ili jamstvo kupcu da je kvalificiran za bilo kakve popravke proizvoda, niti da je kvalificiran zamijeniti bilo koje dijelove proizvoda. Zapravo, proizvođač i/ili distributer izričito navode da sve popravke i zamjene dijelova trebaju obavljati certificirani i licencirani tehničari, a ne kupac. Kupac preuzima sav rizik i odgovornost koja proizlazi iz popravaka izvornog proizvoda ili zamjenskih dijelova, ili iz ugradnje zamjenskih dijelova na njega.