

**SET ZA UKLANJANJE / MONTAŽU MEĐUPOLOŽAJNIH
OPRUGA VENTILA BMW / MINI / PSA
REF.: 2107**



Opis: Posebno dizajniran za uklanjanje i postavljanje tlačne opruge na međulevijeru

Primjena:

BMW: Mini One, Clubman, Clubvan, Countryman, Coupe, Paceman, Roadster Citroen:

C3 Picasso, C4, C4 Picasso, C5, DS3, DS4, DS5

Peugeot: 207, 208, 3008, 308, 5008, 508, RCZ

Šifra motora:

1.4: N12 B14, N12 B14AB

1.6: N12 B16A, N16 B16A, N16 B16A/M0, N16 B16K0, N16 B16M0, N16 B16U0, N18, N18 B16A, N18 B16A/M0, N18 B16C, N18 B16C/TO, N18 B16M0, 5FE (EP6CDT), 5FE (EP6CDTM), 5FN (EP6CDT), 5FP (EP6), 5FV (EP6CDT), 5FW (EP6), EP6 (5FW), EP6CDT (5FA), EP6CDT (5FE), EP6CDT (5FM), EP6CDT (5FN), EP6CDT (5FV)

OEM kod: 11 9 571, 0197-3B1, 11 9 572, 0197-3B2, 11 9 573

Komplet za uklanjanje i ugradnju međuvratnih poluga

Ovaj komplet sadrži osnovne alate potrebne za sigurno uklanjanje i ponovnu montažu kontrolnih opruga radilice za upravljanje ventilima (VVT) koje se koriste na BMW, Citroën i Peugeot motorima zapremine 1,4 i 1,6 s 16 ventila.

Zajedno ovi alati imaju BMW MINI OEM broj 11 9 570.

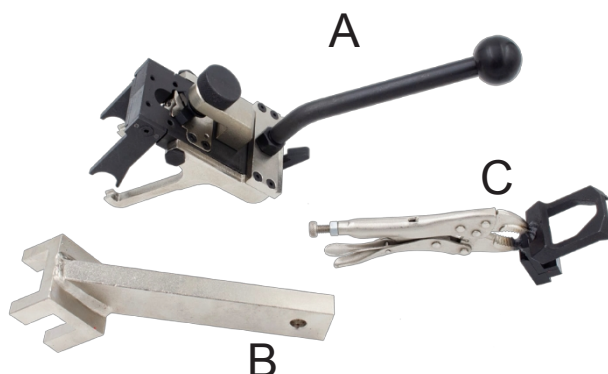
Komponente

Stavk a	OEM	Opis
A	11 9 571, 0197-3B1	Alat za uklanjanje i ugradnju
B	11 9 572, 0197-3B2	Podloga za radnu ploču
C	11 9 573	Škare

Šifra motora	
1.4	N12 B14, N12 B14AB
1.6	N12 B16A, N16 B16A, N16 B16A/M0, N16 B16K0, N16 B16M0, N16 B16U0, N18, N18 B16A, N18 B16A/M0, N18 B16C, N18 B16C/TO, N18 B16M0, 5FE (EP6CDT), 5FE (EP6CDTM), 5FN (EP6CDT), 5FP (EP6), 5FV (EP6CDT), 5FW (EP6), EP6 (5FW), EP6CDT (5FA), EP6CDT (5FE), EP6CDT (5FM), EP6CDT (5FN), EP6CDT (5FV)

Primjene

Proizvođač	Model	Motor	Godine	Tip
Mini	Clubman	(R55)	2007-2014	Cooper Cooper S JCW Jedan/Prvi
	Clubvan	(R55)	2012-2014	
	Countryman	(R60)	2010-2017	
	Kabriolet	(R58)	2011-2015	
	Mini One	(R56/57)	2006-2015	
	Paceman	(R61)	2013-2017	
	Roadster	(R59)	2012-2015	
Citroën	C3 Picasso		2009-2010	VTi THP VTi/S16 THP 156
	C4		2008-2015	
	C4 Picasso		2010-2015	
	C5		2009-2015	
	DS3		2011-2015	
	DS4		2011-2015	
	DS5		2012-2015	
Peugeot	207		2007-2015	
	208		2013-2015	
	3008		2009-2017	
	308		2007-2016	
	5008		2009-2015	
	508		2011-2015	
	RCZ		2011-2015	

Sljedeće upute služe samo kao smjernice. Molimo pogledajte podatke proizvođača originalne opreme (OEM), poput podataka samog proizvođača vozila ili KROFtools.

Priprema

NAPOMENA: Prilikom rada s oprugama pod napetošću potrebno je nositi zaštitne naočale i zaštitne rukavice.

Za uklanjanje opruga međuležajnih poluga potrebno je:

- Bobe za paljenje.
- Kućište usisnog kolektora.
- Uklanjanje poklopca glave cilindra.

Upute

UPOZORENJE: Ove upute služe samo kao vodič. Molimo vas da prije nastavka postupka pogledate upute proizvođača opreme (OEM).

Prije uklanjanja vijaka za pričvršćivanje opruge središnjeg polužja, komponentu A potrebno je postaviti kako bi se oslobodila napetost opruge.

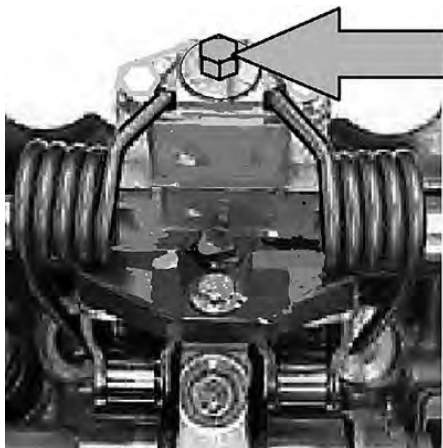

MONTIRAJTE KOMPONENTU A PRIJE RASKIDANJA

Komponenta A – Alat za uklanjanje i ugradnju:

Alat za uklanjanje i montažu (A) služi za rasterećenje srednjeg poluge kompresijom opruge. Postavite polugu kao što je prikazano tako da fiksne noge leže na srednjem vratilu (1). Stegnite gornji središnji dio opruge u alat zatezanjem nazubljene vijke (2). Provjerite odozdo je li opruga pravilno smještena u alatu.

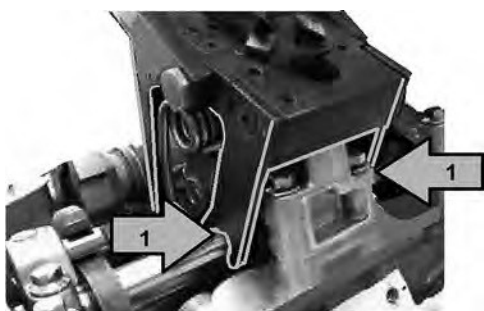

Koristeći polugu s kuglastim nastavkom, pritisnite oba kraja opruge natrag, kao što je prikazano (3). Nastavite gurati oprugu natrag dok se alat ne zaključa u položaj.

UPOZORENJE: provjerite je li osigurač na alatu potpuno zaključan prije nego što pokušate ukloniti oprugu iz motora.

Nakon što se zaključa, uklonite držačnu vitu iz opruge kroz alat (4) i izvadite sklop opruge i alata. Stavite oprugu u alat za protutežu.



Komponenta B – Alat za protutežu:

Komponenta B služi za držanje opruge tijekom njezinog vađenja iz alata za vađenje i ugradnju. Postavite B u stezaljku kao što je prikazano (5), spustite sklop alata za vađenje i opruge u B kao što je prikazano.

Preuzmite opterećenje opruge na poluzi s kuglastim nastavkom i otpustite osigurač (6), zatim spustite polugu kako biste otpustili oprugu (7).

Otpustite nazubljeni vijak i uklonite oprugu za skladištenje. Za ugradnju opruga postupite obrnuto.

UPOZORENJE: ne otpuštajte polugu dok se opterećenje ne otpusti.

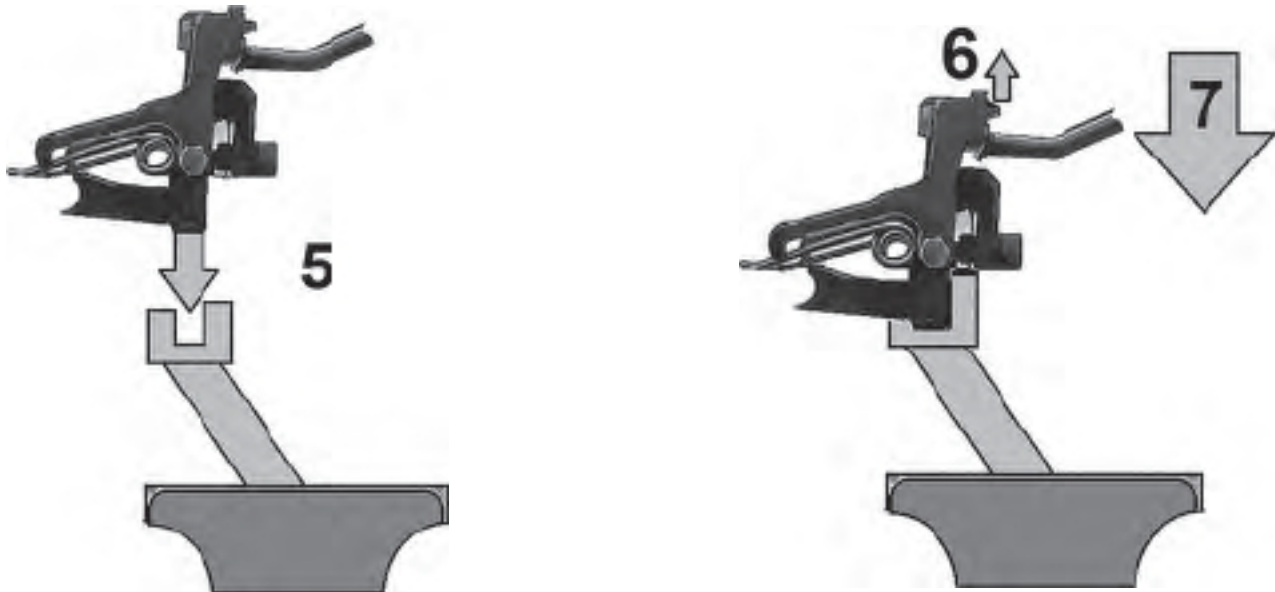

Komponenta C – kliješta:

Komponent C se koristi za prenošenje vodilica klizača valjkastog bregastog vratila prije uklanjanja ili ponovne ugradnje njihovih vijaka za pričvršćivanje (8).

