



## DIZALICA ZA BOCE OD 5 TONE REF.: 4705



**Priručnik za uporabu i upute**  
**Opće informacije**

Ime:	
Adresa:	

Model:	
--------	--

IZJAVA O  
SUKLADNOSTI

Mi:

KROFTOOLS  
Parque Industrial da Pousa  
Rua da Devesa, n.º 8  
4755-307 Martim,  
Barcelos

Izjavljujemo pod našom isključivom odgovornošću da proizvod:

Broj dijela: 4705

Opis: DIZALICA ZA BOCE OD 5 TONE

Serijski broj:-

Na što se ova izjava odnosi u skladu je sa sljedećim direktivama::

Direktiva o strojevima: 2006/42/EC

EN 1494:2000/A1:2008

Datum izdavanja: 16/05/2025

José Bárbara  
CEO

## Specifikacija

REF.	Kapacitet (tona)	Min. visina (mm)	Maks. visina (mm)	N.W / G.W (kg)	Veličina pakiranja (mm)	Osnovna veličina
4702	2	168mm	316mm	2,2 / 2,4	325 x 232 x 203	93.5x980mm
4703	3	185mm	360mm	2,9 / 3,2	355 x 252 x 220	104x90mm
4705	5	207mm	402mm	3,95 / 4,15	272 x 262 x 242	114x100mm
4710	10	231mm	461mm	5,9 / 6,2	302 x 292 x 266	130x115mm
4712	12	231mm	441mm	6,4 / 6,7	302 x 292 x 266	135x115mm
4716	16	231mm	441mm	7,15 / 7,45	312 x 170 x 266	140x120mm
4720	20	243mm	453mm	9,0 / 9,3	312 x 185 x 278	152x124mm
4730	30	275mm	440mm	11,8 / 12,1	215 x 205 x 310	170x150mm
4750	50	265mm	425mm	25,3 / 25,7	270 x 240 x 330	210X176mm

## Rastavljeni prikaz

1. Klipnjača
2. Prsten za zadržavanje žice
3. Oscilatorni prsten
4. O-prsten
5. Čep za ulje
6. Hidraulički cilindar
7. Šipka ventila za otpuštanje
8. Sigurnosni ventil
9. Klip pumpe
10. Klin

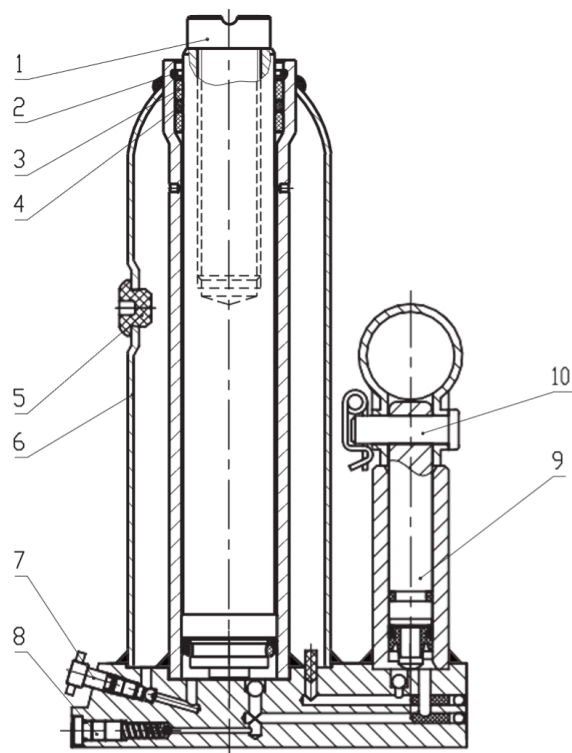

Vlasnik i/ili je odgovoran za održavanje, održavanje svih naljepnica ili oznaka upozorenja te za održavanje uređaja u dobrom radnom stanju tijekom upotrebe. Ako vlasnik i/ili operater ne govori tečno engleski jezik, kupac/vlasnik ili osoba koju on ovlasti mora pročitati i raspraviti s operaterom upozorenja i upute za proizvod na svom materinjem jeziku.

## Operacije

Provjerite da operater razumije sadržaj. Prije upotrebe treba naglasiti i razumjeti sigurnosne informacije. Dizalicu treba pregledati prema uputama za uporabu prije upotrebe.

Vlasnik i/ili operater odgovorni su za proučavanje svih UPOZORENJA, uputa za uporabu i održavanje koje se nalaze na naljepnici proizvoda i u uputama za uporabu prije upotrebe ovog uređaja. Vlasnik/operateri moraju sačuvati upute za proizvod za buduću upotrebu.

## Podizanje vozila

1. Provjerite jesu li dizalica i vozilo na tvrdoj, ravnoj površini.
2. Uvijek aktivirajte ručnu kočnicu vozila i blokirajte kotače.
3. Pogledajte priručnik za vlasnike vozila kako biste utvrdili položaj točaka za dizalicu i postavite dizalicu ispod propisane točke podizanja.
4. Okrenite ventil za otpuštanje u smjeru kazaljke na satu u zatvoreni položaj. **NE ZATEŽITE!**
5. Za podizanje vozila na predviđenu visinu, stavite ručku u utičnicu i pumpajte gore-dolje.
6. Postavite potporne dizalice ispod vozila na mjesta koja preporučuje proizvođač vozila. Ne zalazite ispod vozila bez potpornih dizalica. Dizalice nisu dizajnirane za dugotrajno održavanje teškog tereta. Ne pokušavajte istovremeno postaviti potporne dizalice ispod oba kraja vozila ili ispod jedne strane vozila.
7. **POLAKO** okrećite otpusni ventil u smjeru suprotnom od kazaljke na satu kako biste spustili teret na potporne dizalice.

## Spuštanje vozila

1. Okrenite ventil za otpuštanje u smjeru kazaljke na satu u zatvoreni položaj.
2. Pomaknite ručku kako biste podigli vozilo s dizalice.
3. Uklonite dizalicu. Ne zalazite ispod vozila niti dopustite nikome da bude ispod njega tijekom spuštanja.
4. **POLAKO** okrećite ventil za otpuštanje u smjeru suprotnom od kazaljke na satu kako biste spustili vozilo na tlo.



## Inspekcija

Proizvod se mora održavati u skladu s uputama za proizvod. Na ovom proizvodu ne smiju se vršiti nikakve izmjene.

1. Prije upotrebe, potrebno je vizualno pregledati dizalicu na abnormalna stanja poput napuknutih zavora, oštećenja, savijenih, istrošenih, labavih ili nedostajućih dijelova ili hidrauličkih curenja.
2. Pregledi se moraju provoditi u skladu s ovim priručnikom.
3. Proizvod se mora odmah pregledati ako se smatra da je dizalica bila izložena abnormalnom opterećenju ili udaru. Preporučuje se da ovaj pregled prije upotrebe obavi ovlašteni predstavnik korisničke službe.

## Održavanje

Preporučuje se mjesečno održavanje. Podmazivanje je ključno za dizalicu jer podnose teška opterećenja. Svako ograničenje zbog prljavštine, hrđe itd. može uzrokovati sporo kretanje ili izuzetno brze trzaje, oštećujući unutarnje komponente. Sljedeći koraci osmišljeni su kako bi dizalica bila dobro podmazana.

1. Podmažite klip, poluge, sedlo i mehanizam pumpe laganim uljem. Podmažite ležajeve kotača i osovine.
2. Vizualno pregledajte ima li napuknutih zavora, savijenih, labavih, nedostajućih dijelova ili curenja hidrauličkog ulja.

3. Ako je dizalica izložena neuobičajenom opterećenju ili udarcima, uklonite je iz servisa i prije upotrebe je pregleda predstavnik korisničke službe.
  4. Očistite sve površine i održavajte sve naljepnice i upozorenja.
  5. Provjerite i održavajte razinu ulja u hidrauličkom cilindru.
  6. Provjerite hidraulički cilindar svaka 3 mjeseca na znakove hrđe ili korozije. Očistite po potrebi i obrišite uljanom krpom. Kada se ne koristi, uvijek ostavite sedlo i cilindar potpuno spuštene. Uvijek pohranjujte dizalicu u potpuno spuštenom položaju. To pomaže u zaštiti kritičnih područja od prekomjerne korozije.
- Ne koristite kočione ili mjenjačke tekućine ili obično motorno ulje jer mogu oštetiti brtve. Uvijek kupujte i koristite proizvod s oznakom Hydraulic Jack Oil. Preporučeno ulje je međunarodno VG15.

### Provjerite razinu ulja

1. Okrenite otpusni ventil u smjeru suprotnom od kazaljke na satu kako biste omogućili potpuno uvlačenje klipa. Možda će biti potrebno primijeniti silu na sedlo za spuštanje.
  2. S dizalicom u vodoravnom položaju, uklonite čep za punjenje ulja. Postavite dizalicu u okomiti položaj s ručicom okrenutom prema dolje. Ulje treba biti u ravnini s dnom otvora za punjenje. Ako nije, dolijte ulje.
- Nemojte prepunjavati. Uvijek puniti novim, čistim uljem za hidrauličku dizalicu.
3. Vratite čep za punjenje.
  4. Provjerite rad dizalice.
  5. Po potrebi ispuštite zrak iz sustava.

### Rješavanje problema

Ispuštanje zraka iz sustava:

1. Okrenite ventil za otpuštanje u smjeru suprotnom od kazaljke na satu za potpuno otvaranje.
2. Pumpajuću ručicu osam punih hodova.
3. Okrenite ventil za otpuštanje u smjeru kazaljke na satu za zatvaranje ventila.
4. Pumpajte ručicu dok klip ne dostigne maksimalnu visinu i nastavite pumpati nekoliko puta kako biste uklonili zarobljeni zrak iz klipa.
5. Pažljivo i polako stisnite čep za punjenje ulja kako biste ispuštili zarobljeni zrak.
6. Okrenite otpusni ventil u smjeru suprotnom od kazaljke na satu za jedan puni okret i spustite klip u najniži položaj. Po potrebi upotrijebite silu.
7. Okrenite otpusni ventil u smjeru kazaljke na satu u zatvoreni položaj i provjerite ispravno djelovanje pumpe. Možda će biti potrebno ponoviti gore navedeno više puta kako biste pretpostavili da je zrak potpuno ispušten.

### Rješavanje problema

PROBLEM	MOGUĆI UZROK	AKCIJSKI
Dizalica se ne može podići do pune visine	Niska razina ulja	Provjerite razinu ulja
Dizalica ne može držati teret	Otpusni ventil se ne zatvara Ulje hidraulične dizalice onečišćeno Ventili pumpe ne brtve Klim cilindra blokira	Nazovite korisničku službu
Jack se ne spušta	Zaglavljivanje cilindra Istrošeni dijelovi Unutarnja oštećenja	Nazovite korisničku službu
Jack se osjeća spužvasto prilikom podizanja	Pogledajte odjeljak o pročišćavanju zraka	Pogledajte postupak pročišćavanja zrakom

## Tvornički servis

Svaka hidraulična dizalica za koju se utvrdi da je na bilo koji način oštećena, istrošena ili radi nepravilno, te da je bila izložena neuobičajenom opterećenju, „MORA SE UKLONITI IZ POGONA DOK SE NE POPRAVI“. Vlasnici i/ili operateri trebaju biti svjesni da popravak opreme zahtijeva specijalizirano znanje i opremu. Na ovoj opremi smiju se koristiti samo tvornički odobreni dijelovi, naljepnice i oznake.

Nazovite odjel za korisničku podršku.

Preporučuje se godišnji pregled dizalice koji bi trebao obaviti ovlašteni servis proizvođača ili dobavljača kako bi se osiguralo da je vaša dizalica u optimalnom stanju i da dizalica ima ispravne naljepnice i sigurnosne oznake koje je odredio proizvođač.

### **OPREZ:**

1. Prije upotrebe pročitajte, proučite i razumite sva upozorenja i upute za uporabu.
2. Ne preopterećujte ovu dizalicu iznad nazivne nosivosti.
3. Ova dizalica je namijenjena za upotrebu samo na tvrdim, ravnim površinama koje mogu podnijeti teret.
4. Ovo je samo uređaj za podizanje.
5. Teret mora biti odmah poduprt potpornjima.
6. Ne zalazite ispod vozila niti dopustite nikome da bude ispod njega dok ga ne podupru potpornji.
7. Podižite samo u dijelovima vozila koje je odredio proizvođač vozila.
8. Centrirajte teret prije podizanja.
9. Neka vozila zahtijevaju adapter za pravilno pričvršćivanje na okvir prilikom podizanja.
10. Koristite upute proizvođača vozila za pravilno podizanje.
11. Ne smiju se vršiti nikakve preinake na dizalici.
12. Smiju se koristiti samo dodaci, sigurnosne naprave ili adapteri koje isporučuje proizvođač.
13. Ne pomičite niti ne dižite vozilo dok je na dizalici.
14. Nepoštivanje ovih upozorenja može uzrokovati tjelesne ozljede i/ili materijalnu štetu.