

SET ZA UKLANJANJE LEŽAJEVA 62/66/72MM 19KOM
REF.: 6313

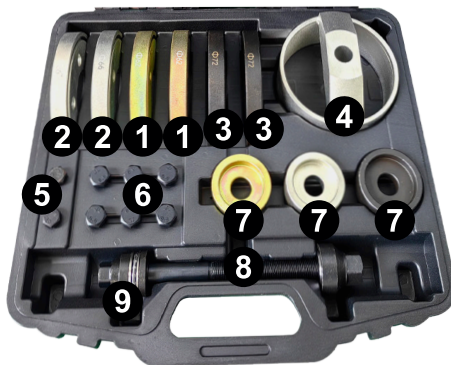

Primjena:

Alat za ležajeve kotača je alat za montažu glavčina ležajeva kotača sljedećih dimenzija: 62 mm, 66 mm i 72 mm. Set alata je prikladan za sljedeće modele, na primjer: Audi A2; VW Lupo, Polo, Fox, Seat Ibiza; Škoda Fabia.

Sadržaj:

Artikal	Opis	Količina
1	Polupušice (kromirane) za ležaj 66 mm	2x
2	Polupušice (elokirane) za ležaj 62 mm	2x
3	Polupušice (crne) za ležaj 72 mm	2x
4	Stezno zvono, univerzalno	1x
5	Vijci za polulupu M12x1,5	2x
6	Vijci za polulupu M14x1,5	6x
7	Tlačni dijelovi	3x
8	Vretenasta jedinica	1x
9	Osovinski ležaj	1x

Sigurnosne informacije:

- Uvijek se pridržavajte uputa proizvođača vozila!
- Uvijek koristite servisnu literaturu namijenjenu za dotično vozilo. Iz nje možete izvući važne informacije poput vrijednosti zakretnog momenta i druge informacije o rastavljanju i sastavljanju ležaja kotača.
- Prilikom ugradnje jedinice ležaja glavčine mora se čuti zvuk klika. Zvuk klika ukazuje na to da je stezna čahura kućišta ležaja kotača oštećena. Ako jedinica ležaja glavčine nije pravilno ugrađena, postoji rizik da ležaj nije sigurno pričvršćen za kućište ležaja kotača. To može dovesti do nesreća, teških ozljeda i materijalne štete.

Sklop ležajne jedinice:

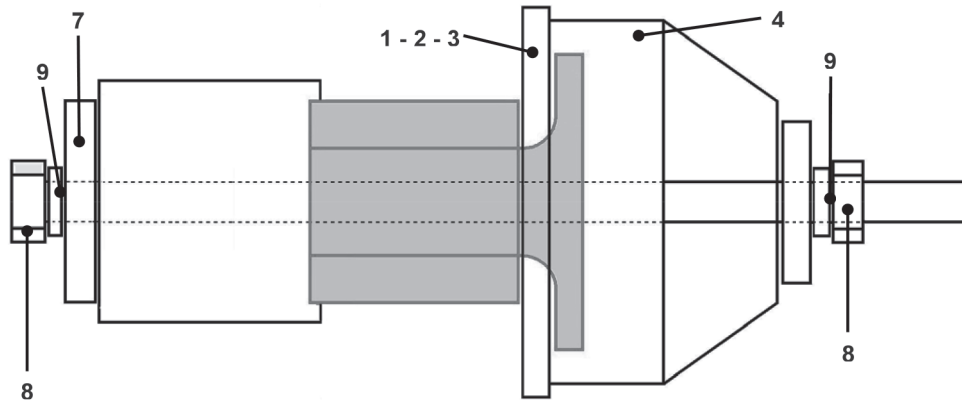

1. Polupušice (kromirane) za ležaj 66mm
2. Polupušice (elokirane) za ležaj 62mm
3. Polupušice (crne) za ležaj 72mm
4. Stezno zvono, univerzalno
7. Dijelovi pod pritiskom
8. Vretenasta jedinica
9. Osovinski ležaj

- 1- Ugradite poluškoljke za spajanje sljedećih dimenzija: 62mm, 66mm ili 72mm.
- 2- Navucite ležaj osovine i pritisni komad za spajanje na vreteno. Vanjski promjer pritisnog komada mora biti što je moguće identičan promjeru kućišta kotača.
- 3- Provućite vreteno s ugrađenim ležajem osovine kroz glavčine kotača straga.
- 4- Navucite novu jedinicu ležaja glavčine s montiranim poluškoljkama i steznim zvonom preko vretena sprijeda.
- 5- Ugradite ležaj kotača i na kraju ručno zategnite jedinicu glavčine ležaja kotača pomoću matice vretena.
- 6- Provjerite jesu li dijelovi kotača u ispravnom položaju ili ih po potrebi poravnajte.
- 7- Okrenite maticu vretena u smjeru kazaljke na satu, na primjer, ključem s čegrtaljkom, dok vreteno na suprotnom kraju držite uz njega ključem.
- 8- Uvucite jedinicu glavčine ležaja kotača u kućište ležaja kotača dok se pričvrtni prstenovi na ležaju kotača ne zakvače za odgovarajuću maticu.