

**SET ZA DEMONTAŽU/MONTAŽU PUMPE ZA UBRIZGAVANJE FORD 2.0
ECOBBLUE DIESEL
REF.: 6455**



SIGURNOSNE UPUTE

Osobna zaštitna i sigurnosna oprema moraju se koristiti u svakom trenutku.
Zaštita za oči i zaštitne rukavice moraju se nositi prilikom korištenja ovih alata.
Zloupotreba alata je nesigurna i može uzrokovati oštećenje motora.

Oštećene alate uklonite iz upotrebe.

Čuvajte na suhom mjestu kada se ne koriste.

Ne koristite ove alate za pritezanje ili otpuštanje vijaka osim ako nije drugačije navedeno.

GENERAL

Opis: Alat za skidanje i ugradnju pumpe za ubrizgavanje za Ford 2.0 EcoBlue dizel

Primjene: Ford Transit, Transit Custom i Tourneo Custom s 2.0L Ecoblue TDCi motorom

Motori: Pogon na sva četiri kotača (AWD), prednji pogon (FWD), stražnji pogon (od 2016.), Focus, Galaxy, S-Max (od 2018.) Ranger (od 2019.).

Kodovi motora: YLFS, YMFS, YNFS, YLF6, YMF6, YNF6, YLR6, YMR6, YNR6, YLDA ,BCCC, YM CB, YNCA.

OEM broj 303-1635

SADRŽAJ

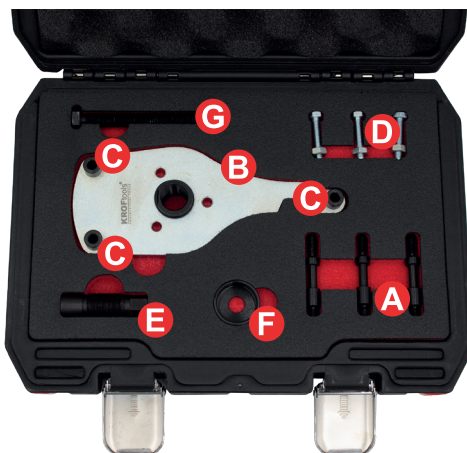

| Artikal | Opis | OEM broj |
|---------|--|----------------------|
| A | (x3) Dvostrani stepenasti vijak. | Šifra OEM 303-1635/3 |
| B | Alat za zamjenu ploče pumpe za ubrizgavanje. | Šifra OEM 303-1635/1 |
| C | Vijci s pločom | |
| D | Stepenaste matice | |
| E | Vijak za pričvršćivanje. | Šifra OEM 303-1635/2 |
| F | Poklopac | |
| G | Vijak za ugradnju. | Šifra OEM 303-1635/6 |

UPUTE

Gdje se koristi

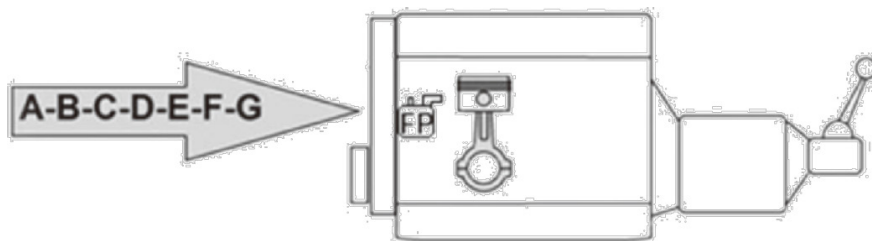

Priprema

Možda će biti potrebno ukloniti: Pomoćne pogonske remene i zatezač.

Napomena: Ovisno o pogonu na sva četiri kotača (AWD), pogonu na stražnje kotače (RWD) i pogonu na prednje kotače (FWD), može biti potrebno dodatno rastavljanje. Pogledajte upute proizvođača originalne opreme (OEM).

Napomena: Navojni vijak za pritezanje mora se održavati čistim i podmazan mašću od molibden disulfida. Nedovoljno podmazivanje vijka za pritezanje i okvira može uzrokovati oštećenje.

Skinite poklopac za inspekciju i uklonite pričvrsni vijak s pogonskog zupčanika pumpe za ubrizgavanje. Ugradite stepenaste vijke (A) Slika 1.

Postavite ploču pumpe (B) na tri svornjaka i pričvrstite je vijcima (C) na blok cilindra.

Pričvrstite stepenaste vijke na ploču pomoću matica (D).

S isključenom dizelskom pumpom za ubrizgavanje prema uputama proizvođača originalne opreme, umetnite podmazani vijak za silu (E) u ploču pumpe (B) i okrenite ga u smjeru kazaljke na satu odgovarajućim ključem kako biste istisnuli pumpu za ubrizgavanje iz pogonskog zupčanika Slika 2.

SI. 1

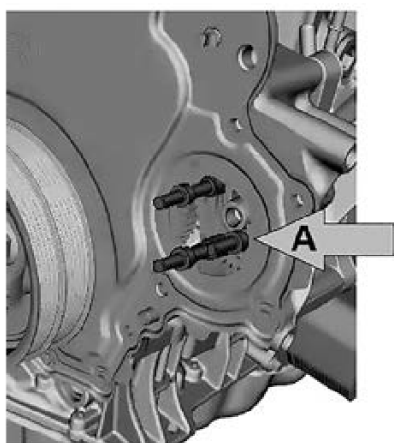

Uklanjanje

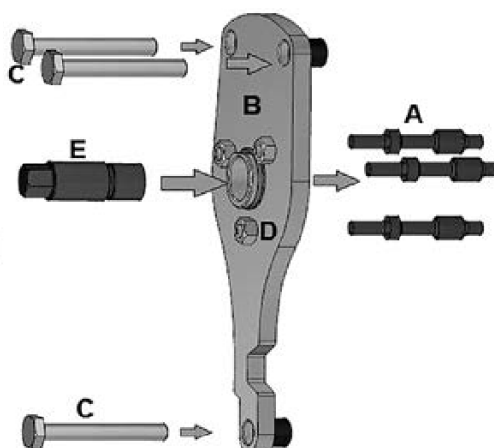

SI. 2

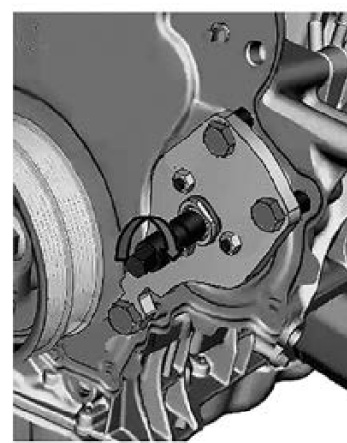

Montaža

Uklonite vijak za pritezanje (E) i postavite poklopac (F).

Ugradite pumpu za ubrizgavanje na mjesto.

Provucite vijak za ugradnju (G) kroz ploču pumpe kako biste spojili pumpu za ubrizgavanje, slika 3, i nanosite malu količinu molibden disulfidne masti na donju stranu glave vijka.

Okrenite vijak za ugradnju u smjeru kazaljke na satu odgovarajućim ključem kako biste pumpu za ubrizgavanje vratili kroz pogonski zupčanik u montirani položaj.

Provjerite ugradnju prema uputama proizvođača originalne opreme (OEM).

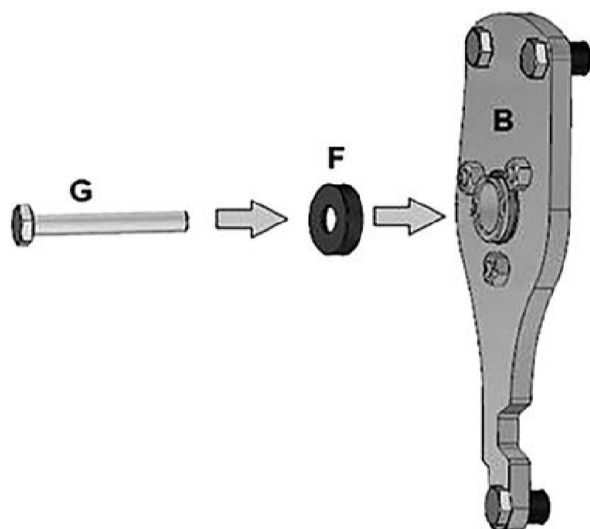

Sl. 3

