

IZVLKAČ KUGLASTOG ZGLOBA PRIJENOSA REF.: 6325

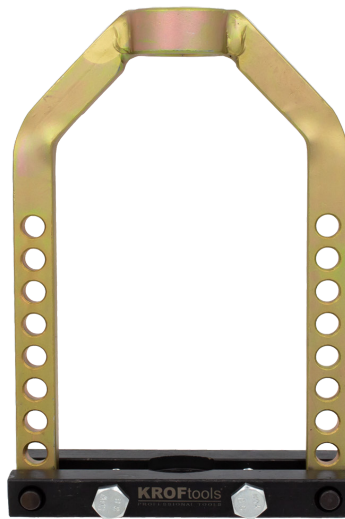

Važno:

Pažljivo pročitajte ove upute. Obratite pozornost na sigurnosne zahtjeve, upozorenja i opomene. Koristite alat ispravno i pažljivo za namjenu za koju je predviđen. Nepridržavanje može uzrokovati materijalnu štetu i/ili tjelesne ozljede te poništava jamstvo. Molimo, sačuvajte upute za buduću upotrebu.

Važne sigurnosne informacije

- Upozorenje! Prilikom korištenja ovog alata pridržavajte se zahtjeva za zaštitu zdravlja i sigurnosti, propisa lokalnih vlasti i općih radioničkih praksi.
- Ne koristite ovaj alat ako je oštećen ili istrošen.
- Održavajte ovaj alat u dobrom i čistom stanju za najbolje i najsigurnije performanse.
- Osigurajte da je vozilo adekvatno poduprto stalcima za osovinu, rampama itd., prema potrebi.
- Nosite odgovarajuću odjeću kako biste izbjegli zapinjanje. Ne nosite nakit. Skupljajte dugu kosu.
- Nosite odobrenu zaštitu za oči. Cjelokupna ponuda osobne zaštitne opreme dostupna je kod vašeg prodavača.
- Važno: Uvijek se obratite servisnim uputama proizvođača vozila ili priručniku za servis kako biste utvrdili ispravan postupak i podatke. Ove upute za uporabu pružaju se samo kao vodič.

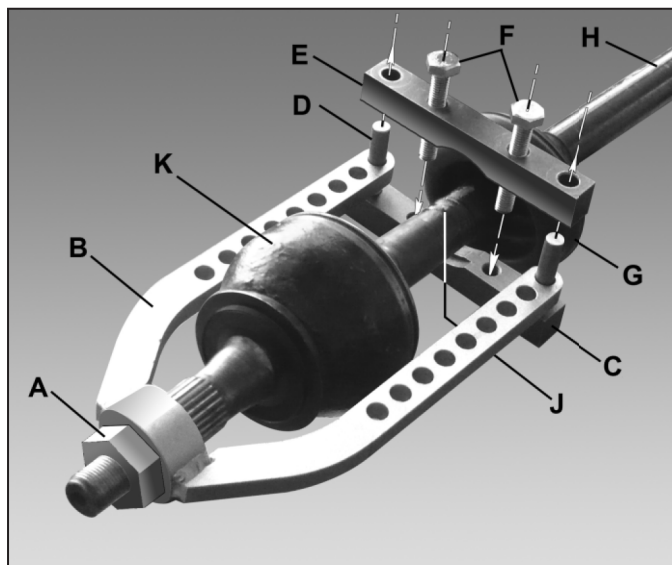
Upute:

- Podignite vozilo i osigurajte da je adekvatno poduprto prije početka rada.
- Prema servisnom priručniku proizvođača, rastavite ovjes/središte kotača prema uputama dok vanjski kraj kardana (H) ne bude slobodan i dostupan, kao što je prikazano u nastavku.
- Odvojite gumeni prsten (G) s stražnje strane kugličnog zgloba konstantne brzine (K) i pomaknite ga prema gore na pogonsku osovinu. Očistite mast sa zgloba i pogonske osovine, osobito s utornog/rahljog područja (J).
- Sastavite toai na pogonsko vratilo na sljedeći način:
- Uzmite glavni toai (B) i navucite prsten preko kraja pogonskog vratila tako da krakovi leže s obje strane zgloba konstantne brzine i da najmanje 5 mm navojnog kraja vratila bude unutar prstena.

- Uzmite donju steznu kopču (C) i umetnite dva čepa (D) kroz rupe na krakovima kopče tako da kopča dodiruje pogonsko vratilo unutar utornog/rahljenog područja (J).
- Spustite gornju steznu glavu (E) preko šipki donje stezne glave (D). Umetnite dva vijka (F) i zavrnite ih u donju steznu glavu kao što je prikazano dolje te ih ravnomjerno zategnite dok je sklop čvrsto pričvršćen na pogonsko vratilo.
- Navijte maticu na središnjem vijku (A) na kraj pogonskog vratila dok ne dođe u ravninu s prstenom. Još nemojte zategnuti.
- Otpuštanje spoja zadržanog opružnim prstenom (bez cirklipa).
- Postupno zategnite maticu sklopke kako biste stisnuli opružni prsten. Nastavite zatezati maticu sklopke dok se spoj ne otpusti.
- Otpuštanje zgloba zadržanog cirklipom.
- Kada je zglob zadržan cirklipom, potrebno je stisnuti cirklip odgovarajućim alatom. Držite cirklip pod napetošću dok navijate maticu glavčine dok se zglob ne otpusti.
- Demontirajte alat s pogonske osovine i uklonite zglob.