



ROTIRAJUĆI POSTOLJ MOTORA REF.: 4830



Priručnik za uporabu i upute
Opće informacije

Ime:	
Adresa:	

Model:	
--------	--

IZJAVA O
SUKLADNOSTI

Mi:

KROFTOOLS
Parque Industrial da Pousa
Rua da Devesa, n.º 8
4755-307 Martim,
Barcelos

Izjavljujemo pod našom isključivom odgovornošću da proizvod:

Broj dijela: 4830

Opis: ROTIRAJUĆI POSTOLJ MOTORA

Serijski broj:-

Na što se ova izjava odnosi u skladu je sa sljedećim direktivama:

Direktiva o strojevima: 2006/42/EC

EN ISO12100:2010;

EN 1494:2000+A1:2008

Datum izdavanja: 26/05/2025

José Bárbara
CEO

Karakteristike:

Nosivost: 450 kg

Podnožje postolja: 250 x 150 mm

Minimalna površina hvata: 292 x 122 mm

Maksimalna površina hvata: 402 x 152 mm

8 položaja

Rotacija od 360°

Upute za sastavljanje:

Upozorenje: Tijekom postupka sastavljanja, matice i vijke treba zategnuti samo ručno. Nakon što je sastavljanje završeno, matice i vijke treba potpuno zategnuti.

1. Pričvrstite dva prednja kotača (#19) na prednju gredu (#20) pomoću matica (#17) i opružnih podložnih pločica (#18).
2. Pričvrstite sklop prednje grede (#20) na srednju gredu (#16) pomoću vijaka (#9), matica (#11) i opružnih podložnih pločica (#10).
3. Pričvrstite glavni stup (#5) na stražnju gredu (#14) pomoću vijaka (#9), matica (#11) i opružnih podložnih pločica (#10).
4. Umetnite rotirajuću ploču (#3) kroz cijev na vrhu glavnog stupa. Okrećite ploču dok se jedna od rupa u unutarnjoj cijevi ne poravna s rupom u vanjskoj cijevi i umetnite prstenasti klin (#4).
5. Umetnite ručku (#1) kroz rupu u cijevi rotirajuće ploče koja strši s vrha glavnog stupa.
6. Pričvrstite četiri kraka (#2) na rotirajuću glavu (#3) pomoću vijaka (#8), ravnih podložnih pločica (#6) i matica (#7). 7. Prije rada provjerite jesu li svi vijci zategnuti.

N.º	Opis	Količina
1	Ručka	1
2	Ruka	4
3	Rotirajuća ploča	1
4	Klinac	1
5	Glavni stup	1
6	Plosnata podloška Ø 14	10
7	Matica M14	4
8	Vijak M14x65	4
9	Vijak M10x75	4
10	Osiguravajuća podloška Ø10	4
11	Matica M10	4
12	Kruti kotač 3"	2
13	Razdjelni klin	2
14	Stražnja greda	1
15	Vijak M12x25	1
16	Srednja greda	1
17	Matica M12	2
18	Osiguravajuća podloška Ø 12	2
19	Okretni kotač 3"	2
20	Prednja greda	1

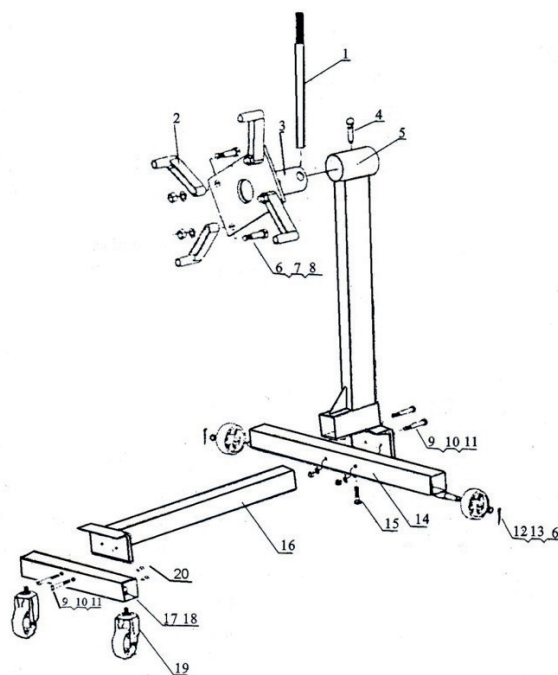

Upute za uporabu i upute za uporabu:

Upozorenje: Upozorenja, mjere opreza i upute navedene u ovom priručniku s uputama ne mogu obuhvatiti sve moguće uvjete i situacije koje se mogu pojaviti. Operater mora shvatiti da su zdrav razum i oprez čimbenici koji se ne mogu ugraditi u ovaj proizvod, već ih mora osigurati operater.

Oprez:

Dodatna upozorenja! Ne prekoračujte maksimalnu nosivost od 450 kg.

- Uvijek koristite postolje na tvrdoj, ravnoj površini koja može podnijeti opterećenje.
- Nikada ne radite izravno ispod obješenog motora.
- Ne pokušavajte pomicati postolje dok je pod opterećenjem. Kotačići nisu dizajnirani za kotrljanje kada postolje podupire veliku težinu. Ako trebate pomaknuti motor, morate ga premjestiti na odobreni, odgovarajući uređaj za pomicanje, kao što je dizalica za motor.
- Provjerite je li postolje stabilno. Prije upotrebe postolja provjerite ima li pukotina, savijanja u metalu ili znakova neobičnog trošenja. Ako ih pronađete, nemojte koristiti postolje. Odnosite ga ovlaštenom tehničaru na servis ili popravak.
- Ne pokušavajte ukloniti motor iz vozila pomoću ovog uređaja. Koristite dizalicu za motor (nije uključena). Pročitajte sva sigurnosna upozorenja i upute koje ste dobili s dizalicom za motor.
- Provjerite je li postolje stabilno. Prije upotrebe postolja provjerite ima li pukotina, savijanja u metalu ili znakova neobičnog trošenja. Ako ih pronađete, nemojte koristiti postolje. Odnosite ga ovlaštenom tehničaru na servis ili popravak.

Ne pokušavajte ukloniti motor iz vozila pomoću uređaja. Koristite dizalicu za motor (nije uključena). Pročitajte sva sigurnosna upozorenja i upute koje ste dobili s dizalicom za motor.

- Pazite da ne priklješćite prste i ruke prilikom podešavanja i korištenja stalka za motor.
- Provjerite je li teret centriran i pričvršćen na montažnu ploču.
- Ne ispuštajte teret naglo jer bi udarac mogao oštetiti uređaj.
- Prije svake upotrebe provjerite jesu li sve matice i vijci ispravno postavljeni i zategnuti. Ne mijenjajte isporučeni pribor.
- **UPOZORENJE: NEPOŠTIVANJE OVIH UPUTA MOŽE REZULTIRATI GUBITKOM TERETA I/ILI OZLJEDAMA ILI OŠTEĆENJEM MATERIJALA.**

Inspekcija:

- Prije svake upotrebe postolja motora treba obaviti vizualni pregled.
- Svako postolje motora koje izgleda oštećeno, jako istrošeno ili se nepravilno koristi mora se ukloniti iz upotrebe.
- Ako je postolje motora slučajno izloženo neuobičajenom opterećenju ili udaru, proizvođač ga mora odmah pregledati.
- Preporučuje se godišnji pregled postolja motora i zamjena svih neispravnih dijelova, naljepnica ili oznaka upozorenja dijelovima koje je propisao proizvođač.