

KOMPLET KOMPRESORA SPOJKE SAC REF.: 3118



Primjena: Za montažu i demontažu SAC spojki s 3/4 rupe VAG, Mercedes, Opel, Volvo, Renault

Modeli: Audi A3, A4, A6, A8; VW Passat, Golf, Sharan, Tiguan; Ford Mondeo, S-Max, Galaxy, Transit; Mercedes C, E, CLS, S, CLK, SLK, SL, BMW 320, 330, 520, 530; Alfa Romeo, 147, 159, 166; Fiat Ulysse, Croma, Ducato, Lancia Phedra, Thesis

Slijedite ove upute:

Montirajte ručku na glavno vreteno s navojem.



Odvijte 3 od 6 vijaka pod kutom od 120° (ili 4 od 8 vijaka pod kutom od 90°).

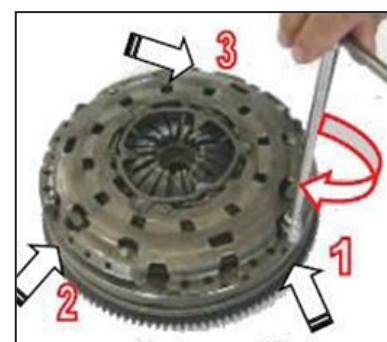

Montirajte odgovarajuće vijke M6 ili M7 ili M8 (noge) koji se nalaze u ovom setu.



Ugradite poseban stezni alat (3 ili 4 drške) i zaključajte ga pomoću M8 gumba za zaključavanje. Okrenite ručku posebnog alata kako biste potpuno stisnuli oprugu.

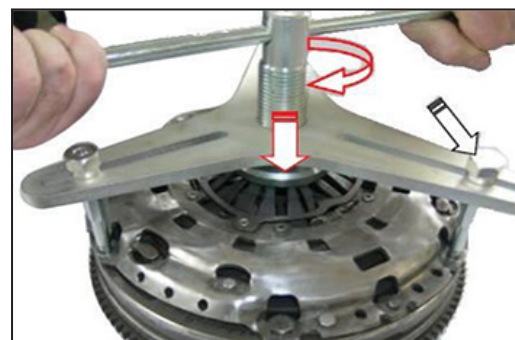

Sada odvrnite preostale vijke za blokiranje zamašnjaka.



Uklonite M8 blokirne gumbce sa specijalnog alata, zatim specijalni alat i tri nožice.

Sada je tlačna ploča podignuta i zvono spojke dodiruje zamašnjak, što olakšava odvijanje i uklanjanje spojke.

Konstrukcija:

- 1- Tlačna ploča
- 2- Prsten senzora
- 3- Membranska opruga
- 4- Kućište
- 5- Tlačna opruga
- 6- Prsten za podešavanje

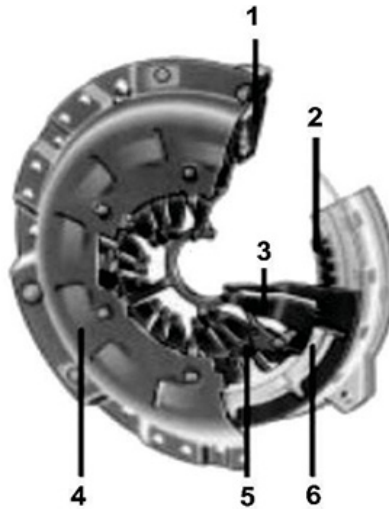

Montaža:

Stavite ploču i mehanizam spojke na zamašnjak.



Centrirajte lamelnu spojku pomoću gumba s odgovarajućim klinovima koji su priloženi.



Umetnite tri nožice s ispravnim navojem, ali ih nemojte zatezati, inače možete oštetiti SAC sustav.



Ugradite poseban stezni alat i zaključajte ga pomoću M8 gumba za zaključavanje.
Imajte na umu da zvono nije spojeno na zamašnjak.
Okrenite ručku posebnog alata kako biste potpuno stisnuli tanjurastu oprugu;

Sada je zvono blizu zamašnjaka.

Postavite i zategnite vijke za blokiranje spojke na zamašnjak;
Otpustite pritisak alata i uklonite sve dijelove.
Sada montirajte preostala tri vijka i dovršite operaciju.

